

מצגת זו נועד אך ורק לתת מידע אודות חלקי המכשיר ורכיביו. החלקים עשויים להשתנות בהתאם לדגם המכשיר.

(A) תא המקפיא

(B) תא המזון

(9) מגירת קירור באפס מעלות*

(10) מכסה מגירת הירקות

(11) מגירת הירקות

(12) רגלית כוונן

(13) מדף בקבוקים

(14) מדף דלת מתכוונן*

(15) מדפי הדלת

(16) מתקן לאחסון ביצים

(1) מדף דלת המקפיא*

(2) מדף ההקפאה

(3) מגש הקרח*

(4) הכנת קוביות קרח (Icematic)*

(5) תצוגה פנימית/בקהבתן החדר

(6) מדף יינות*

(7) מדפי המקרר

(8) התקן יינון*

* בחלק מהדגמים

• האם המקרר ניצב על משטח ישר?

אם קצות ארון המקרר הבאים במגע עם צירי הדלת חמים:

במיוחד בקיץ (מזג אוויר חם), המשטחים הבאים במגע עם הצירים עשויים להתחמם במהלך פעולת המדחס; זוהי תופעה רגילה.

הערות חשובות:

• פונקציית ההגנה על המדחס תופעל לאחר קריסות פתאומיות של מערכת החשמל או לאחר ניתוק המכשיר מהחשמל, מכיוון שהגז במערכת הקירור אינו מיוצב עדיין. המקרר יתחיל לפעול כעבור 5 דקות, אין סיבה לדאגה.

• אם לא תשתמש במקרר במשך פרק זמן ממושך (חופשות הקיץ), נתק אותו מהחשמל. נקה את המקרר על פי חלק 4 והשאר את הדלת פתוחה כדי למנוע לחות וריחות.

• אם הבעיה נמשכת לאחר שפעלת על פי ההוראות הנ"ל, פנה לנציג שירות מורשה הקרוב למקום מגוריך.

• המכשיר שקנית נועד לשימוש ביתי, וניתן להשתמש בו אך ורק בבית ולמטרות שצוינו. הוא אינו מתאים לשימוש מסחרי או המוני. אם הצרכן משתמש במכשיר בצורה המנוגדת להנחיות אלה, אנו מדגישים שהיצרן והמפיץ לא יהיו אחראים לתיקון או לתקלה כלשהם במשך תקופת האחריות.

• אורך החיים של המכשיר כפי שמצוין ומוצהר על ידי מחלקת התעשייה הוא 10 שנים (פרק הזמן הדרוש לשימור החלקים לצורך תפקוד הולם של המכשיר).

עצות לחיסכון באנרגיה

1. התקן את המכשיר בחדר קריר המאוורר היטב, אך ללא שמש ישירה ולא ליד מקור חום (רדיאטור, כיריים וכו'). אם לא ניתן, השתמש בלוח מבודד.
2. הנח למזון ולמשקאות חמים להתקרר מחוץ למכשיר.
3. בעת הפשרת מזון קפוא, יש להכניס אותו לתא הקירור. הטמפרטורה הנמוכה של המזון הקפוא תעזור לקרר את תא הקירור בעת ההפשרה. כך תחסך אנרגיה. אם המזון הקפוא נשאר מחוץ למכשיר, מתבזבזת אנרגיה.
4. כסה משקאות או נוזלים אחרים במכסה כשאתה מכניס אותם למכשיר, כדי למנוע את עליית הלחות במכשיר. וכן, למנוע את התארכות זמן הפעולה של המכשיר. כמו כן, כיסוי משקאות ונוזלים אחרים במכסה מסייע בשימור הריח והטעם.
5. נסה להימנע מהשארת הדלתות פתוחות לאורך זמן או מפתיחת הדלתות לעתים קרובות מדי, זאת כדי למנוע מאוויר חם להיכנס למכשיר ולגרום למדחס לפעול לעתים קרובות שלא לצורך.
6. השאר את המכסים של התאים בעלי הטמפרטורות השונות (מגירת הירקות, מגירת קירור באפס מעלות וכו'...) סגורים
7. אטם הדלת חייב להיות נקי וגמיש. החלף אטם אם התבלו.

- האם נשמר מרחק מספיק בין המקרר לבין הקיר האחורי והקיר הצדי?
- האם טמפרטורת הסביבה נמצאת בטווח הערכים המצוינים במדריך ההפעלה?

אם המזון בתא הקירור קר יותר מדי

- האם כוונון הטמפרטורה נכון?
- האם הכנסת לאחרונה מזון רב לתא ההקפאה? אם כן, המקרר עשוי לקרר יתר על המידה את המזון בתוך תא הקירור, מכיוון שהוא יפעל במשך זמן רב יותר כדי לקרר מזון זה.

אם המקרר משמיע רעש חזק מדי כשהוא פועל:

- כדי לשמור על רמת הקירור שהוגדרה, המדחס עשוי לפעול מדי פעם. הרעשים הבוקעים מהמקרר במקרים אלה הם רגילים והם נובעים מפעולה זו. לאחר שהמקרר הגיע לרמת הקירור הדרושה, הרעשים יופחתו אוטומטית. אם הרעשים אינם פוסקים:
- האם המכשיר יציב? האם הרגליות מכווננות?
- האם נמצא משהו מאחורי המקרר?
- האם המדפים או הכלים שעל המדפים רוטטים? החזרת המדפים/או את התבשילים למקומם אזהה המקרה.
- האם הפריטים שהוכנסו למקרר רוטטים?

רעשים רגילים:

רעש של היסדקות (היסדקות הקרח):

- במהלך הפשרה אוטומטית.
- כשמכשיר מקורר או מחומם (עקב התרחבות החומר שממנו עשוי המכשיר).
- סידוקים קצרים: נשמע כאשר התרמוסטט מפעיל או מכבה את המדחס.
- רעש המדחס (רעש מנוע רגיל): פירושו של רעש זה הוא שהמדחס פועל כרגיל. המדחס עשוי לגרום ליותר רעש לפרק זמן קצר כשהוא פועל.
- רעש בעבוע ושכשוך: רעש זה נגרם על ידי זרימת גז הקירור בצינורות המערכת.
- רעש זרימת מים: רעש זרימה רגילה של מים הזורמים למכל ההתאדות במהלך הפשרה. רעש זה ניתן לשמוע במהלך הפשרה.
- רעש משב אוויר (רעש מאוורר רגיל):** רעש זה ניתן לשמוע במקררי NO-FROST במהלך פעולה רגילה של המערכת עקב זרימת אוויר.

אם מצטברת לחות בתוך המקרר:

- האם כל מצרכי המזון ארוזים היטב? האם המכלים יובשו לפני הכנסתם למקרר?
- האם דלתות המקרר נפתחות לעתים קרובות? לחות החדר חודרת למקרר כשהדלתות נפתחות. הלחות מצטברת במהירות רבה יותר כשפותחים את הדלתות לעתים קרובות יותר, במיוחד אם הלחות בחדר גבוהה.

אם הדלתות אינן נפתחות ונסגרות בצורה נכונה:

- האם אריזות המזון מונעות מהדלת להיסגר?
- האם התאים, המדפים והמגירות שבדלת מונחים בצורה נכונה?
- האם אטמי הדלת שבורים או קרועים?

פרק 5 הובלה ושינוי מקום ההתקנה

הובלה ושינוי מקום ההתקנה

- ניתן לשמור את האריזות המקוריות ואת הפוליסטירן המוקצף (PS) לפי הצורך.
- במהלך ההובלה יש לקבע את המכשיר במיתר עבה או בחבל חזק. בעת ההובלה יש לציית להוראות הכתובות על הקופסה העשויה מקרטון גלי.

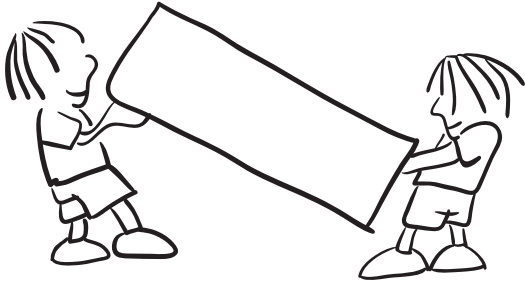

- לפני ההובלה או שינוי מיקום ההתקנה, יש להוציא את כל החפצים הבלתי מקובעים (כלומר, מדפים, מגירת ירקות...) או לקבע אותם ברצועות כדי למנוע נזק.
- ! העבר את המקרר במצב אנכי.

שינוי מיקום הדלת

- אין אפשרות לשנות את כיוון פתיחת הדלת של המקרר אם ידית הדלת במקרר שלך הותקנה מהמשטח הקדמי של הדלת.
- אפשר לשנות את כיוון פתיחת הדלת בדגמים ללא ידיות.
- אם ניתן לשנות את כיוון פתיחת הדלת של המקרר שלך, עליך ליצור קשר עם נציג השירות המורשה הקרוב למקום מגוריך ולבקש לשנות את כיוון הפתיחה.

פרק 6 לפני שתקרא לשירות שאחרי המכירה

בדוק אזהרות:

המקרר יזהיר אותך אם קיימים כמה חלקים מקולקלים. במקרה זה, נורת ה-LED שמסביב ללחצן תהבהב וזמזם ישמיע צפצוף.

מה לעשות	מדוע	משמעות	סוג השגיאה
פנה למוקד השירות בהקדם האפשרי לקבלת עזרה.	קיימים חלקים מקולקלים	"אזהרת תקלה"	SR (רזולוציית על)

אם המקרר שלך אינו פועל:

- האם יש הפסקת חשמל?
- האם התקע מחובר לשקע בצורה נכונה?
- האם הנתיך של השקע שאליו מחובר התקע או הנתיך הראשי נשרפו?
- האם קיימת תקלה בשקע? כדי לבדוק זאת, חבר את התקע המקרר לשקע, שאתה יודע בוודאות שהוא תקין.

אם המקרר שלך אינו מקרר במידה מספקת:

- האם כוונן הטמפרטורה נכון?
- האם דלת המקרר נפתחת לעתים קרובות ונשארת פתוחה לזמן ממושך?
- האם דלת המקרר סגורה בצורה נכונה?
- האם הכנסת למקרר תבשיל או מזון שבאובמגע עם הדופן האחורי שלה המקרר באופן שנמנעה זרימת אוויר?
- האם המקרר התמלא יתר על המידה?

החלפת נורת ה-LED

אם קיימת במקרר שלך תאורת LED, פנה לשירותי התמיכה, מאחר שרק איש מקצוע מוסמך רשאי להחליף את הנורה.

רצועת לדים תא
ההקפאה
(בחלק מהדגמים)

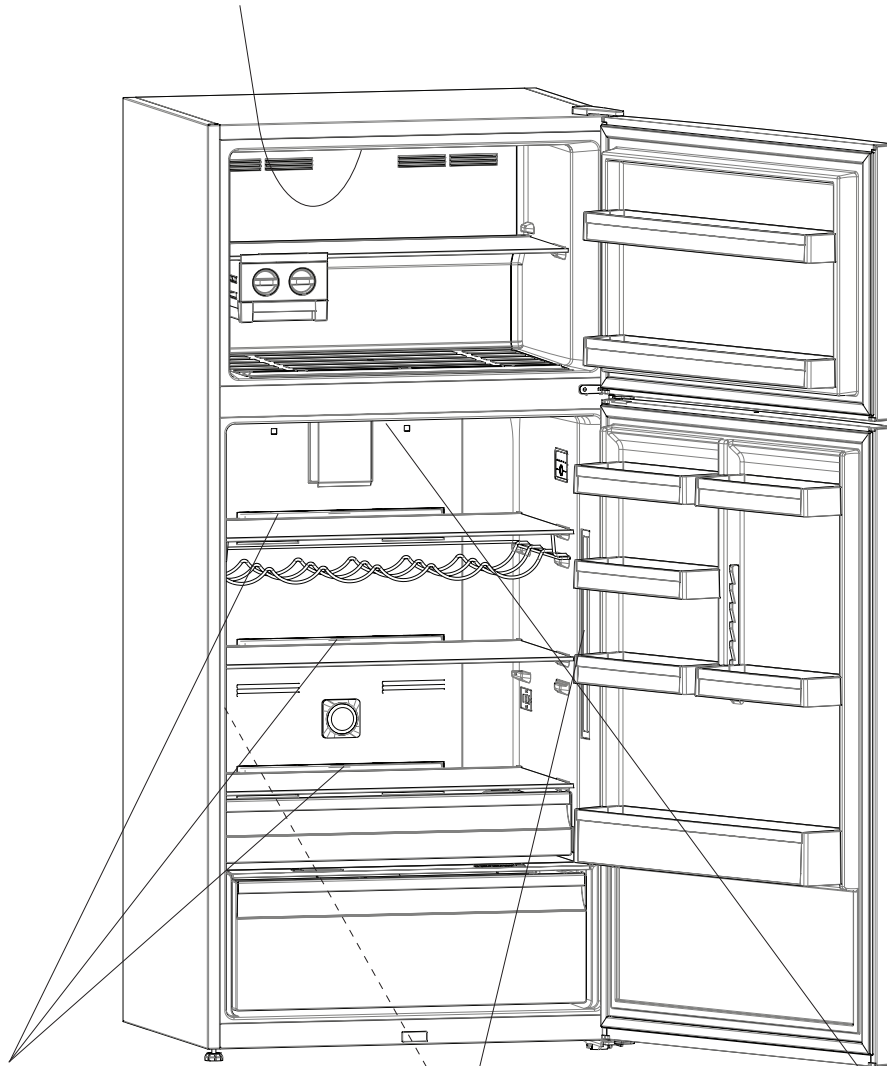

(a)

רצועת לדים תא
הקירור
(בחלק מהדגמים)

(b)

רצועת לדים תא הקירור
(בחלק מהדגמים)

(c)

רצועת לדים תא הקירור
(בחלק מהדגמים)

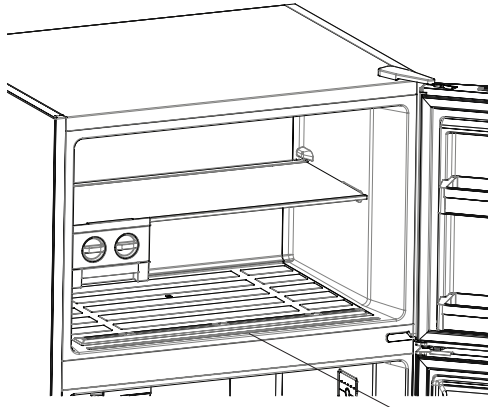

פתח יניקת האוויר

כששמים מוצרי מזון ישירות על פתח יניקת האוויר לאחר הוצאת המדף התחתון של דלת תא ההקפאה הדבר משפיע לרעה יעילות הקירור. לפיכך יש להקפיד לא לכסות את פתח יניקת האוויר בזמן הכנסה ואחסון המזון לפריזר.

פרק 4 ניקוי ותחזוקה

• נתק את היחידה משקע החשמל לפני הניקוי.

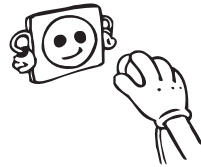

• אין לנקות את המכשיר על ידי הרטבתו במים.

• ודא שלא חודרים מים לתושבת הנורה ולרכיבים חשמליים אחרים.

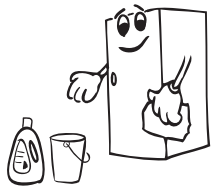
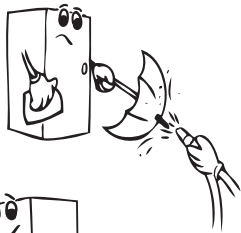

• יש לנקות את המקרר מדי פעם באמצעות תמיסת סודה לשתייה ומים פושרים.

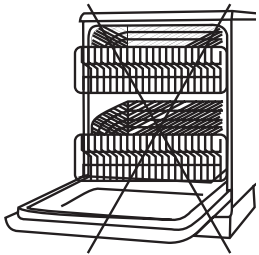

• נקה את האביזרים בנפרד בסבון ומים. אין לנקות אותם במדיח כלים.

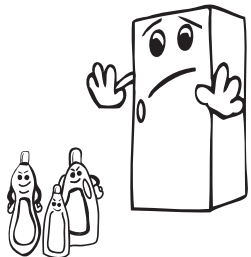

• אין להשתמש במוצרים, תכשירי ניקוי או סבונים הגורמים לשריטות. לאחר הניקוי, שטוף את האביזרים במים נקיים וביבש אותם בזהירות. לאחר שסיימת לנקות, חבר שוב את התקע לשקע החשמל בידיים יבשות.

יש לנתק את המכשיר מהחשמל.

בתא ההקפאה

- המקפיא משמש לאחסון מזון בהקפאה עמוקה או בהקפאה רגילה לפרקי זמן ארוכים וליצירת קוביות קרח.
- אין להניח על מדפי דלת המקפיא מזון טרי וחם שנועד להקפאה. יש להשתמש במקפיא רק לאחסון מזון קפוא.
- אין להניח זה לצד זה מזון טרי וחם ומזון קפוא, שכן הוא עלול להפשיר את המזון הקפוא.
- השתמש במדף ההקפאה המהירה להקפאת תבשילים ביתיים (ולהקפאת מצרכי המזון שברצונך להקפיא) במהירות רבה יותר בזכות עוצמת ההקפאה הגבוהה יותר של חלל ההקפאה.
- בעת הקפאת מזון טרי (כלומר, בשר, דגים ובשר טחון), חלק אותו לחלקים לפי הכמות שבה תשתמש בפעם אחת.
- בעת הקפאת מזון טרי, הכמות המרבית של מזון טרי (בק"ג) שניתן להקפיא ב-24 שעות מצוינת על לוחית המכשיר.
- לביצועים אופטימאליים של המכשיר כך שיגיע למיצוי יכולת ההקפאה המרבית, סובב את כפתור התרמוסטט של המקפיא למצב 4°C 24 שעות לפני הכנסת מזון טרי למקפיא.
- לאחר הנחת מזון טרי במקרר, 24 שעות על מצב 2°C כלל מספיקות, כעבור 24 שעות, אין צורך להגדיר את תרמוסטט המקפיא למצב מרבי.
- שים לב: כדי לחסוך אנרגיה, בעת הקפאת כמויות מזון קטנות, אין צורך להגדיר את תרמוסטט המקפיא למצב מרבי.
- לאחסון מזון קפוא: יש להקפיד לציית תמיד להוראות המוצגות על אריזות המזון הקפוא, ואם אין מידע על האריזות, אין לאחסן את המזון במקפיא יותר מ-3 חודשים מתאריך הקנייה.
- בעת קניית מזון קפוא ודא שהוא הוקפא בטמפרטורות מתאימות ושהאריזה לא נפגמה.
- יש להוביל מזון קפוא במכלים מתאימים כדי לשמור על איכות המזון ויש להחזירו למשטחי ההקפאה של המקפיא בפרק הזמן הקצר ביותר האפשרי.
- אם על האריזה של מזון קפוא נראים סימני לחות ונפיחות חריגים, ייתכן שהמזון אוחסן בעבר בטמפרטורה לא מתאימה ואיכות המזון נפגמה.
- חיי האחסון של מזון קפוא תלויים בטמפרטורת החדר, בהגדרות התרמוסטט, בתדירות פתיחת הדלת, בסוג המזון ובמשך הזמן הדרוש להעברת המוצר מהחנות לביתך. ציית תמיד להוראות המודפסות על האריזה ואל תעבור את אורך חיי האחסון המרבי המצוין.

בעת טעינת מזון בתא ההקפאה, אין לעבור את קווי הטעינה. אם תעבור את הקווים, הדלת עלולה להישאר פתוחה. אם דלת תא ההקפאה נשארת פתוחה, עלול להיווצר קרח בתא ההקפאה. הבעיה לא תחזור על עצמה לאחר ניקוי החלק שכוסה בקרח ולאחר שתוודא מעל לכל ספק שהדלת סגורה לחלוטין. כמו כן, אי סגירת דלת תא ההקפאה ו/או דלת תא הקירור תגביר את צריכת החשמל.

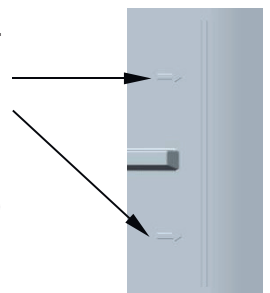

• בתנאים רגילים מספיק לכוון את התרמוסטט למצב של 4°C .

תא הקירור

- כדי להפחית את הלחות ובעקבות כך את הגברת הקרח, אין להכניס למקרר נוזלים במכלים שאינם אטומים. הקרח נוטה להתרכז בחלקים הקרים ביותר של המאייד, וככל שהזמן עובר, תידרש הפשרה תכופה יותר.
- בשום פנים ואופן אין להכניס למקרר מזון חם. יש להשאיר את המזון שיתקרר ויגיע לטמפרטורת החדר, ולסדר אותו במקרר באופן שיאפשר זרימת אוויר מספקת בתא הקירור.
- יש לוודא שדבר לא ייגע בדופן האחורי, כדי שלא יתהווה קרח וכדי שהאריזות לא יידבקו בדופן האחורי. אין לפתוח את דלת המקרר לעתים קרובות מדי.
- את הבשר והדגים הנקיים (עטופים באריזות או ביריעות פלסטיק), שאותם תצרוך תוך יום עד יומיים, יש לסדר בחלק התחתון של תא הקירור (כלומר, מעל מגירת הירקות), מכיוון שזהו החלק הקר ביותר ובו מובטחים תנאי האחסון הטובים ביותר.
- תוכל להכניס את הפרות והירקות למגירת הירקות ללא אריזה.

הערות:

- יש לכסות את הנוזלים והתבשילים לפני שאתם מכניסים אותם למקרר, כדי למנוע הצטברות של לחות רבה בתא. הלחות גורמת לפעולה מוגברת של המקרר. המכסים יסייעו לכם לשמור על הטעם והריח של המזונות.
- מומלץ לא לאחסן במקרר תפוזים, בצל ושום.
- הקפידו שהמזון לא יגע בחישן הטמפרטורה שממוקם בתא הקירור (המזון) על מנת לשמור על קירור אופטימלי בתא הקירור.

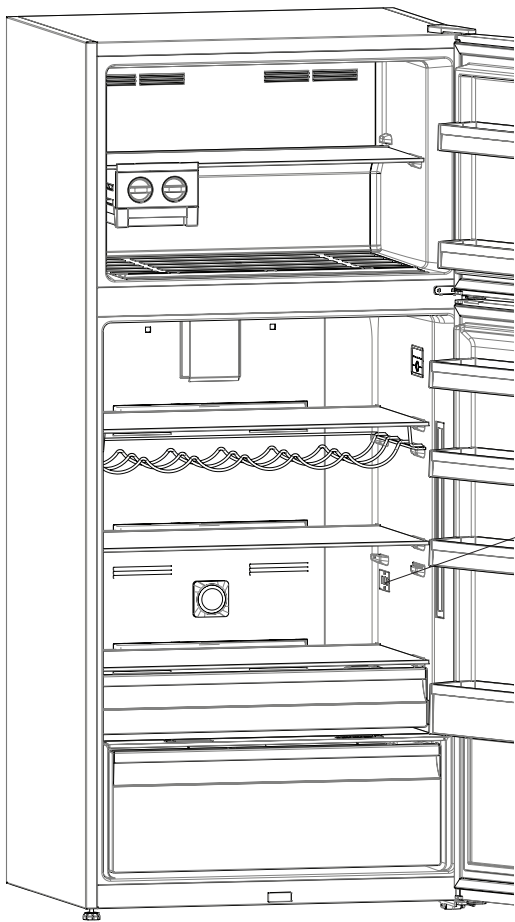

אזור תישן הטמפרטורה

משמר מזון טרי

הטכנולוגיה של משמר המזון הטרי עוזרת בסילוק גז אתילן (תוצר ביולוגי המשתחרר באופן טבעי ממזון טרי) וריחות רעים ממגירת הירקות. באופן זה המזון נשאר טרי לזמן ממושך יותר.

יש לנקות את משמר המזון הטרי פעם בשנה. יש להניח את המסנן בתנור למשך שעתיים בטמפרטורה של 65°C .

• כדי לנקות את המסנן, הסר את המכסה האחורי של תיבת המסנן על ידי משיכתו בכיוון החץ (א).

• אין לשטוף את המסנן במים או בתכשיר ניקוי כלשהו.

הערות: מיקום הרכבת המסנן עשוי להשתנות בהתאם לעיצוב מגירת הירקות. ראה תמונות קשורות בעמוד 1. בחלק מהדגמים לא ניתן לחבר את המסנן כפי שמוצג בתמונות. במקרה זה, ניתן פשוט להניח אותו בתוך המגירה.

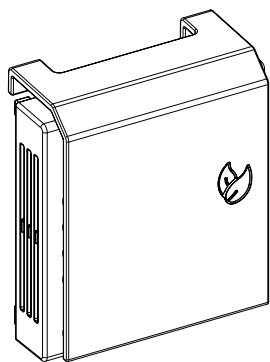
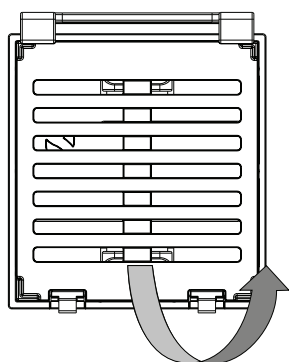

משמר מזון טרי
(בחלק מהדגמים)

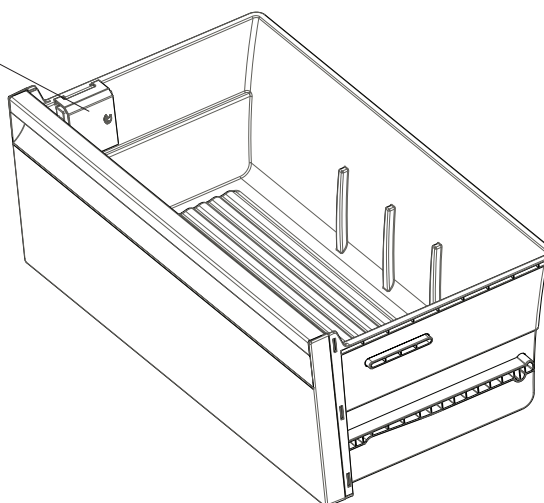

תיאורים חזותיים ומילוליים בסעיף האביזרים עשויים להשתנות בהתאם לדגם המכשיר.

בקר לחות

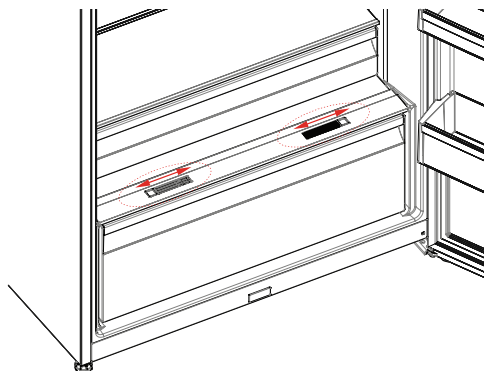

כאשר בקר הלחות במצב סגור, הוא מאפשר את הארכת משך האחסון של פרות וירקות טריים.

אם מגירת הירקות מלאה לחלוטין, יש לפתוח את החוגה לשמירה על הטרייות הנמצאת בחזית מגירת הירקות. בצורה זו האוויר שבמגירת הירקות ושיעור הלחות יהיו מבוקרים ועמידות המזון תעלה.

אם אתה רואה התעבות כלשהי על מדף הזכוכית, יש להעביר את בקר הלחות למצב פתוח.

מדף דלת מתכוונן (בחלק מהדגמים)

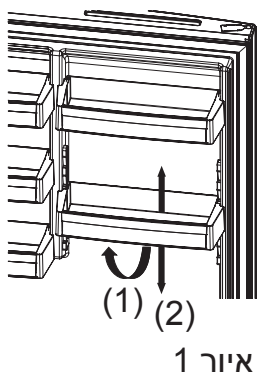

באמצעות מדף הדלת המתכוונן ניתן לבצע חמישה כוונוני גובה שונים כדי ליצור שטחי אחסון.

לשינוי מיקומו של מדף הדלת המתכוונן:

הרם את חלקו הקדמי את המדף (1) והזז כלפי מעלה או מטה בשתי ידיים את מדף הדלת המתכוונן (2) (איור 1)

לפני שחרור מדף הדלת, ודא שמדף הדלת ממוקם על פי מיקומי הדלת השונים.

טכנולוגיית יונים טבעית / התקן יינן (בחלק מהדגמים)

• טכנולוגיית יונים טבעית מפזרת יונים שליליים המנטרלים חלקיקים המרכיבים ריחות בלתי נעימים ואבק באוויר.

• על ידי סילוק חלקיקים אלה מהאוויר שבמקרר, טכנולוגיית היונים הטבעית משפרת את איכות האוויר ומסלקת את הריחות הרעים.

• תכונה זו היא אופציונלית. ייתכן שהיא אינה קיימת במוצר שלך.

• מיקומו של התקן היינן עשוי להשתנות ממוצר למוצר.

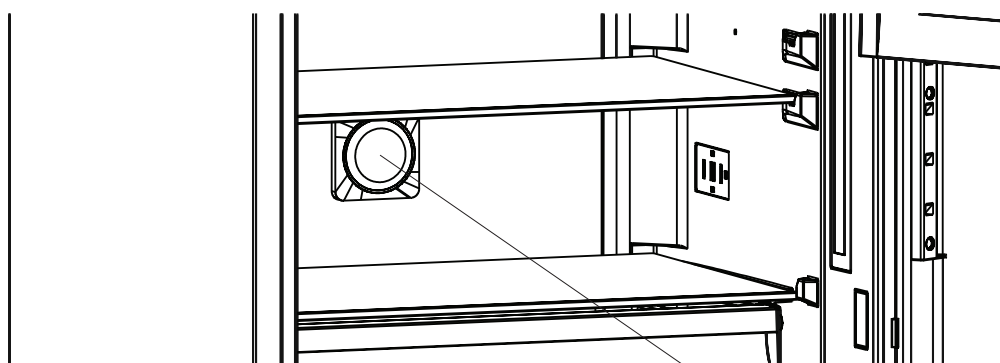

התקן יינן

הכנת קוביות קרח (בחלק מהדגמים)

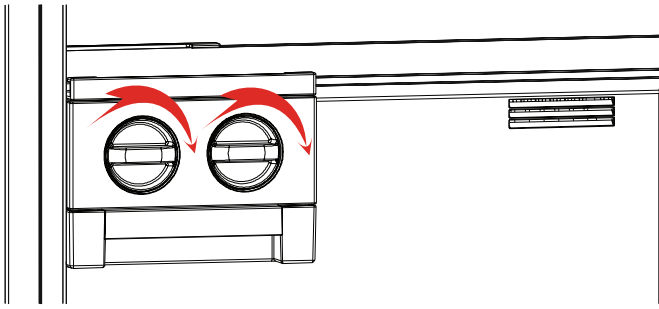

- הוצא את המגש להכנת קרח.
- מלא אותו במים עד לגובה הקו.
- הנח את המגש להכנת קרח במיקום המקורי שלו.
- לאחר שנוצרו קוביות קרח, סובב את הידית כדי להפיל את קוביות הקרח אל תיבת הקרח.
- אין למלא את תיבת הקרח במים כדי להכין קרח. היא עלולה להישבר.

הערה

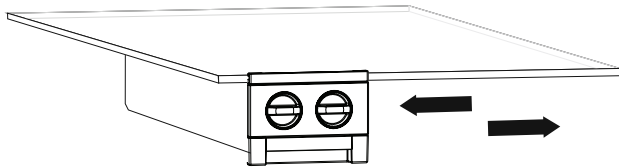

אין למלא את קופסת אחסון קוביות הקרח במים כדי לייצר קרח. היא עשויה להישבר.

מגש הקרח (בחלק מהדגמים)

- מלא את מגש הקרח במים והנח אותו בתא ההקפאה.
- לאחר שהמים הפכו לגמרי לקרח, תוכל לסובב את המגש כפי שמודגם להלן כדי להוציא קוביות קרח.

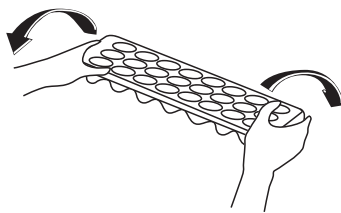
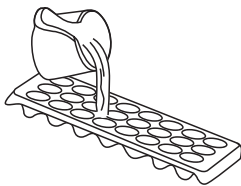

מדף מגירת הקירור באפס מעלות (בחלק מהדגמים)

החזקת המזון בתא הקירור באפס מעלות במקום בתא ההקפאה או בתא הקירור מאפשר למזון לשמור על טריותו ולשמר את טעמו לאורך זמן תוך שימור המראה הטרי שלו. כאשר מגש מגירת הקירור באפס מעלות מתלכלך, הסר אותו ושטוף אותו במים. (המים קופאים ב-0°C, מזון המכיל מלח או סוכר קופא בטמפרטורה נמוכה מזו). אנשים משתמשים בדרך כלל בתא הקירור באפס מעלות

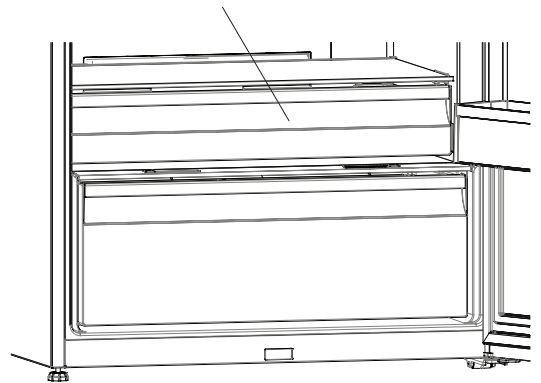

לאחסון דגים לא מבושלים, מזון כבוש קלות, אורז, וכו'...

!!! אין להכניס למגירה זו מזון המיועד להקפאה או מגשי קרח כדי להכין קרח.

הסרת מדף מגירת הקירור באפס מעלות

- משוך החוצה את מדף מגירת הקירור באפס מעלות כלפיך על ידי החלקתו על גבי המסילות.
- משוך כלפי מעלה את מדף מגירת הקירור באפס מעלות מהמסילה כדי להסירו.

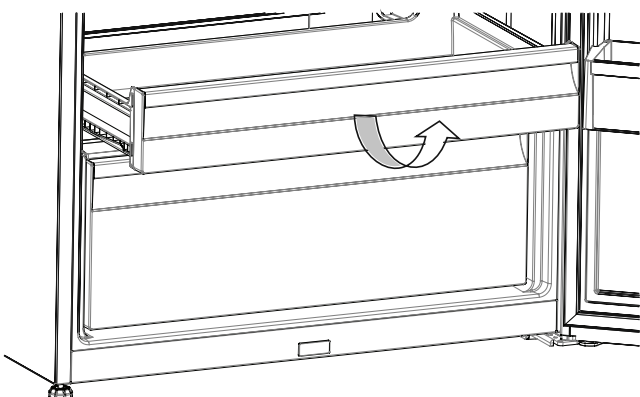

כיצד ניתן להשתמש בו?

לחץ על לחצן ההגדרה עד שסמל החיסכון יראה על המסך. הזמזם ישמיע צפצוף. המצב יוגדר.

במהלך מצב זה:

- ניתן לבחור קירור מהיר. מצב חיסכון מתבטל אוטומטית והמצב הנבחר מופעל.
- ניתן לבטל את מצב החיסכון על ידי אותה פעולת בחירה.

פונקציית התראת דלת פתוחה

אם דלת המקרר או המקפיא יישארו פתוחות יותר מ-2 דקות, המכשיר ישמיע צפצוף.

אזהרות אודות כוונות טמפרטורה

- יש לכוון את הטמפרטורה בהתאם לתדירות פתיחת הדלת, כמות המזון המאוחסנת במקרר וטמפרטורת החדר שבו מוצב המקרר.
- אל תעבור לכוונן אחר לפני שתשלים כוונן נוכחי.
- יש להפעיל את המקרר עד 24 שעות בהתאם לטמפרטורת הסביבה ללא הפרעה לאחר שחובר לחשמל, כדי שיהיה קר לחלוטין. בפרק זמן זה, אין לפתוח את דלתות המקרר בתדירות גובהה, ואין להכניס אליו כמות גדולה של מזון.
- מופעלת פונקציה של דיחוי ב-5 דקות, כדי למנוע נזק למדחס של המקרר, בזמן שמוציאים את השקע מהתקע ולאחר מכן מכניסים אותו חזרה לשקע כדי להפעיל אותו או בעת קריסת מערכת החשמל. המקרר יתחיל לפעול בדרך כלל כעבור 5 דקות.

טמפרטורת הסביבה °C	דירוג אקלים
בין 16 ל-43 (°C)	T
בין 16 ל-38 (°C)	ST
בין 16 ל-32 (°C)	N
בין 10 ל-32 (°C)	SN

- המקרר נועד לפעול במרווחי טמפרטורת הסביבה המצוינים בתקנים, בהתאם לסיווג האקלים המצוין בתווית המידע. מבחינת יעילות הקירור, לא מומלץ להפעיל את המקרר מחוץ לגבולות ערכי הטמפרטורה המצוינים.
- מכשיר זה נועד לשימוש בטמפרטורת הסביבה בטווח הטמפרטורות שבין 10°C לבין 43°C.

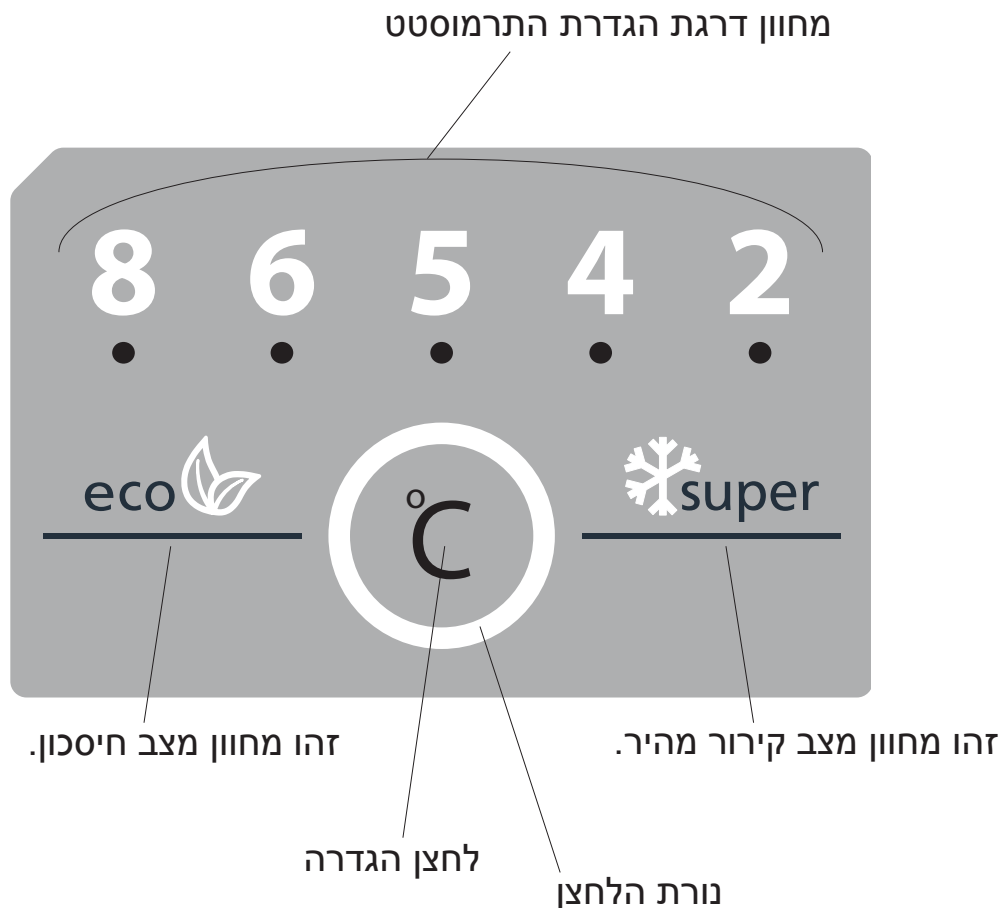

הפעלת המקרר

הגדרות טמפרטורת המקרר

- ערך הטמפרטורה הראשוני של מחון הגדרת המקרר הוא 6°C .
- לחץ על לחצן ההגדרה פעם אחת, הערך שהוגדר יתחיל להבהב.
- אם תמשיך ללחוץ על לחצן ההגדרה, ייבחרו הטמפרטורות הנמוכות יותר. (2, 4, 5, 6, 8, מהיר וחסכוני)
- אם לא לוחצים על לחצן כלשהו במשך שנייה אחת, בחירתך תוגדר והלחצן יבהב 3 פעמים. הזמזם ישמיע צפצוף.
- ערך הטמפרטורה שנבחר לפני הפעלת קירור מהיר או מצב חיסכון יישאר אותו ערך לאחר שהמצב יחלוף או יבוטל. המכשיר ממשיך לפעול עם ערך טמפרטורה זה.

מצב קירור מהיר

כיצד ניתן להשתמש בו?

לחץ על לחצן הגדרה עד שסמל הקירור המהיר יראה על המסך. הזמזם ישמיע צפצוף. המצב יוגדר.

במהלך מצב זה:

- לא ניתן לבחור את מצב חיסכון.
- ניתן לבטל את מצב הקירור המהיר על ידי אותה פעולת בחירה.

מידע אודות טכנולוגיית הקירור של הדור החדש

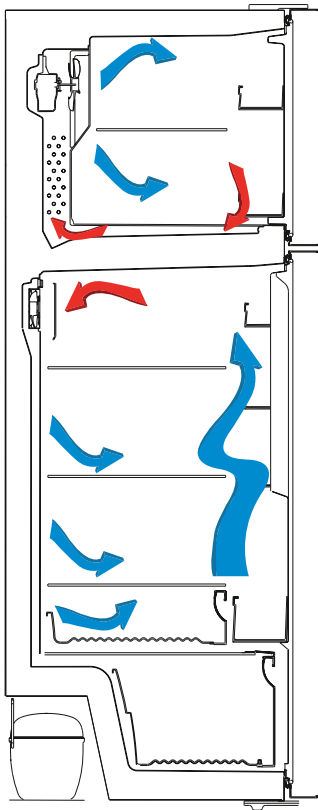

במקררים שהותקנה בהם טכנולוגיית הקירור של הדור החדש קיימת מערכת עבודה שונה מזו הקיימת במקררים סטטיים. במקררים תקינים, אוויר לח הנכנס למקרר ואדי מים הנפלטים מהמזון מצטברים יחד ויוצרים קרח בתא ההקפאה. כדי להפשיר את הקרח שהצטבר, יש להפסיק את פעולת המקרר. בפרק זמן זה שבו המקרר מושבת, יש לשמור את המזון קר, ולשם כך יש להוציאו מהמקרר, ויש לפנות ממנו את הקרח.

במקררים שהותקנה בהם טכנולוגיית הקירור של הדור החדש, המצב בתא ההקפאה שונה לחלוטין. בעזרת מאוורר, אוויר קר ויבש נושב דרך נקודות רבות לתוך תא ההקפאה. כתוצאה מהאוויר הקר הנושב בצורה אחידה, גם במרווחים שבין המדפים, המזון קופא בצורה שווה ונכונה. ובנוסף, לא יצטבר קרח.

בתא הקירור יתקיים כמעט אותו תהליך כמו בתא ההקפאה. האוויר הנפלט מהמאוורר, הנמצא בחלקו העליון של תא הקירור, מתקרר בזמן שהוא עובר דרך הרווח שמאחורי תעלת האוויר. באותו זמן, נושב אוויר דרך החורים שבתעלת האוויר, כך שתהליך הקירור מסתיים בהצלחה בתא הקירור. החורים שבתעלת האוויר מעוצבים באופן המאפשר את פיזור האוויר בצורה אחידה בתא זה.

מאחר שאין מעבר אוויר בין תא ההקפאה לתא הקירור, הריחות לא יתערבבו.

כתוצאה מכך, המקרר שבו מותקנת טכנולוגיית הקירור של הדור החדש מעניק לך שימוש נוח, נפח עצום ומראה יפה.

- השתמש ברגליות הקדמיות המתכווננות כדי לוודא שהמכשיר עומד באופן מאוזן ויציב. תוכל לכוון את הרגליות על ידי סיבובן לאחר הכיוונים. יש לבצע זאת לפני הכנסת המזון למקרר.
- לפני השימוש במקרר, יש לנגב את כל החלקים בתמיסה המכילה מים חמים וכפית סודה לשתייה, ולאחר מכן יש לשטוף אותם במים נקיים ולייבשם. לאחר הניקוי יש להניח את כל החלקים במקרר.

אם במקרר מותקן מעבה מאוורר:

המעבה של המקרר ממוקם בתחתית הארון. לכן, הרכב את פס ההפרדה על ידי קיבועו לחורים בלוח התחתי של המכסה וסובב ב-90 מעלות כפי שמוצג באיור להלן, כדי לקבוע את המרחק בין המקרר לקיר האחורי שבו המוצב המקרר. תוכל להזיז את המקרר כלפי הקיר האחורי עד לנקודה

.12

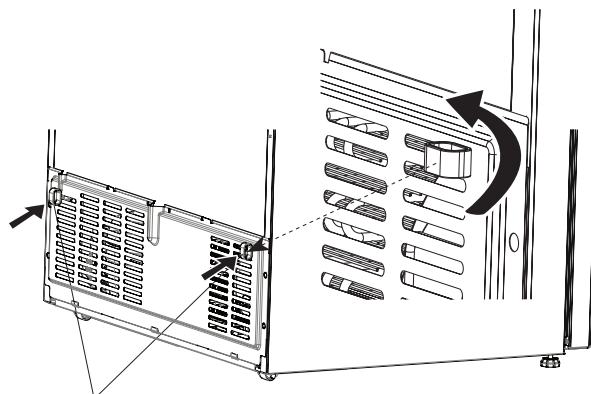

מרווחים לקביעת המרחק מהקיר האחורי

לפני השימוש במקרר

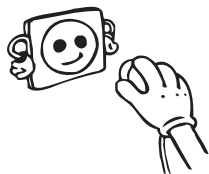

- בעת השימוש במקרר בפעם הראשונה, או לאחר הובלה, הצב אותו בצורה אנכית במשך 3 שעות לפחות לפני שתחבר אותו לחשמל. בכך תאפשר פעולה יעילה של המקרר ותמנע נזק למדחס.
- ייתכן שהמקרר יפיץ ריח בהפעלתו הראשונה. זוהי תופעה רגילה, והריח יתנדף כשהמקרר יתחיל לקרר.

אזהרות בטיחות

- אין לחבר לשקע החשמל את המקרר באמצעות כבל מאריך.
- אין לחבר תקע שניזוק, תקע שהחוטים בו קרועים או תקע ישן.
- אין למשוך או לכופף את הכבל או לגרום לו נזק.

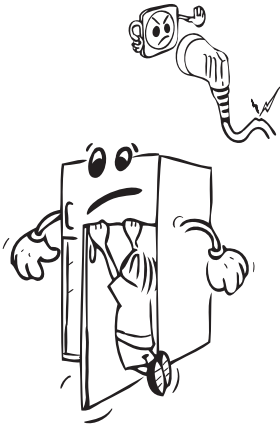

- מכשיר זה נועד לשימוש על ידי מבוגרים, אין להרשות לילדים לשחק במכשיר או לאפשר להם להתלות על הדלת.
- אין לגעת בכבל/תקע החשמל בידיים רטובות, מכיוון שהדבר עלול לגרום לקצר או להתחשמלות.
- אין להכניס לתא להכנת קרח בקבוקי זכוכית או פחיות של משקאות, מכיוון שהם עלולים להתפוצץ כשתכולתם קופאת.

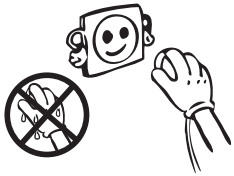

- אין להכניס למקרר חומר נפיץ או דליק. העמד בתא הקירור משקאות אלכוהוליים בצורה אנכית, וודא שהפקק שלהם סגור הרמטית.
- אל תיגע בקרח בעת הוצאתו מהתא להכנת קרח. הקרח עלול לגרום לכוויות קור ו/או לחתכים.



- אין לגעת במזון קפוא בידיים רטובות. אין לאכול גלידה או קוביות קרח מיד לאחר הוצאתם מהתא להכנת קרח.
- אין להקפיא שוב מזון מוקפא שהופשר. שכן, עלולות להיגרם בעיות בריאותיות כמו הרעלת מזון.



- אין לכסות בתחרה את גוף המקרר או את חלקו העליון. כיסוי זה עלול להשפיע לרעה על ביצועי המקרר.
- קבע אביזרים כלשהם שבמקרר במהלך ההובלה כדי למנוע גרימת נזק לאביזרים.
- אין להשתמש במתאם שקע.

התקנת המקרר והפעלתו

לפני שתשתמש במקרר, עליך לשים לב לנקודות הבאות:

- מתח ההפעלה של המקרר הוא 220-240 וולט ב-50 הרץ.
- אין אנו לוקחים אחריות לנזקים הנגרמים עקב שימוש ללא הארקה.
- הצב את המקרר במקום שבו לא יהיה חשוף לשמש ישירה.
- יש להציב את המכשיר במרחק של לפחות 50 ס"מ מכיריים, תנורי גז, תנורי חימום, ולפחות 5 ס"מ מתנורים חשמליים.

- בשום פנים ואופן אין להשתמש במקרר מחוץ לבית או להשאיר אותו חשוף לגשם.
- כאשר המקרר מוצב ליד מקפיא בהקפאה עמוקה, יש להשאיר ביניהם מרווח של לפחות 2 ס"מ, כדי למנוע הצטברות לחות במשטח החיצוני.
- אין להניח דבר על המקרר. התקן את המקרר במקום מתאים, כך שיישאר מעליו מרווח של לפחות 15 ס"מ.



- סביבות אירוח על בסיס לינה וארוחת בוקר;
- שירותי הסעדה או יישומים דומים שאינם קמעונאיים.
- אם התקע של המקרר אינו מתאים לשקע החשמל, הוא יוחלף על ידי היצרן, סוכן שירות או על ידי אנשים מוסמכים, כדי למנוע סכנה.
- תקע מוארק במיוחד חובר לכבל החשמל של המקרר. יש להשתמש בתקע זה בשקע מוארק במיוחד של 16 אמפר. אם אין שקע כזה בבית, דאג שחשמלאי מוסמך יתקין אותו.
- ילדים בגיל 8 ומעלה ואנשים עם מגבלות גופניות, חושיות ומנטליות או חוסר ניסיון וידע יכולים להשתמש במכשיר לאחר פיקוח או הדרכה בקשר לשימוש במכשיר בצורה בטוחה ולאחר הבנת הסיכונים האפשריים. אסור לילדים לשחק עם המכשיר. אסור לתת לילדים לבצע ניקיונות או אחזקה ללא השגחה.
- אם נגרם נזק לכבל החשמל, הוא יוחלף על ידי היצרן, סוכני השירות שלו או על ידי אנשים מורשים, כדי להימנע מסכנה.
- המכשיר אינו מיועד לשימוש בגבהים של מעל 2000 מ'.

מקררים ישנים ומקולקלים

- אם במקרר הישן שלך יש מנעול, שבור או הסר אותו לפני שתסלק אותו לאשפה, מכיוון שילדים עלולים להילכד בתוכו ועלולה להיגרם תאונה.
- מקררים ומקפיאים ישנים עלולים להכיל חומר בידוד וחומר קירור המכילים פחמן כלורו-פלואורי (CFC) או פחמן הידרו-פלואורי (HFC). לכן, הקפד לא לגרום נזק סביבתי כשאתה מסלק לאשפה את המקררים הישנים שלך.
- בקש את העירייה שלך פרטים לגבי סילוק פסולת של מכשירים חשמליים ואלקטרוניים (WEEE) לצורך שימוש חוזר, מחזור ושחזור.



הערות:

- קרא בעיון את מדריך ההוראות לפני שתתקין את המכשיר ותשתמש בו. **אין אנו אחראים לנזק הנגרם עקב שימוש לקוי.**
- פעל בהתאם לכל ההוראות המופיעות במכשיר ובמדריך ההוראות ושמור את המדריך במקום בטוח, כדי שתוכל לפתור את הבעיות שעלולות להיות בעתיד.
- מכשיר זה מיוצר לצורך שימוש ביתי וניתן להשתמש בו אך ורק בסביבה ביתית ולמטרות המצוינות בו. הוא אינו מתאים לשימוש מסחרי או המוני. שימוש זה יגרום לביטול האחריות, והחברה שלנו לא תהיה אחראית להפסד כלשהו שייגרם.
- מכשיר זה מיוצר לצורך שימוש ביתי והוא מתאים אך ורק לקירור מזון או לאחסונו. הוא אינו מתאים לשימוש מסחרי או המוני ו/או לאחסון חומרים שאינם מזון. החברה שלנו לא תהיה אחראית להפסדים שייגרמו עקב שימוש בלתי ראוי.

אזהרות כלליות

אזהרה: יש להקפיד שלא לחסום את פתחי האוורור במכשיר או בחלק המובנה.

אזהרה: אין להשתמש בהתקנים מכניים או באמצעים אחרים שאינם מומלצים על ידי היצרן להאצת תהליך ההפשרה.

אזהרה: אין להשתמש במכשירי חשמל שאינם מומלצים על ידי היצרן בתוך תאי אחסון המזון שבמקרר.

אזהרה: אין לגרום נזק למעגל החשמלי של מערכת הקירור.

אזהרה: כדי למנוע סכנות כלשהן עקב אי יציבות המכשיר, יש לקבע אותו בהתאם להוראות הבאות:

אזהרה: בעת הצבת המכשיר, ודא שכבל החשמל לא נתקע או ניזוק.

אזהרה: אין להניח מתאם מרובה שקעים או ספקי כוח ניידים מאחורי המכשיר.

סמל ISO 7010 W021



אזהרה: סכנת שריפה / חומרים דליקים

• אם המכשיר שלך מכיל את גז הקירור R600a (מידע זה יופיע בתווית המקרר), עליך להיזהר במהלך ההובלה וההתקנה כדי למנוע נזק לגופי הקירור של המכשיר. R600a הוא גז טבעי וידידותי לסביבה, אך הוא נפיץ. במקרה של דליפה עקב נזק לגופי הקירור, הרחק את המקרר מלהבות חשופות או ממקורות חום ואוורר את החדר שבו נמצא המקרר למשך מספר דקות.

• בעת נשיאת המקרר והצבתו, אין לגרום נזק למעגל זרימת הגז בגוף הקירור.

• אין לאחסן במכשיר חומרים נפיצים כמו תרסיסים עם חומר נפץ דליק.

• מכשיר זה נועד לשימוש ביתי, בסביבות כמו:

• מטבחי עובדים בחנויות, במשרדים ובסביבות עבודה אחרות.

• בתים כפריים, וכן לשימוש על ידי אורחי בתי מלון, אכסניות וסביבות מגורים אחרות.

תוכן עניינים

2..... לפני השימוש במכשיר

- 2..... אזהרות כלליות
- 3..... מקררים ישנים ומקולקלים
- 4..... אזהרות בטיחות
- 4..... התקנת המקרר והפעלתו
- 5..... לפני השימוש במקרר

6..... הפונקציות והאפשרויות השונות

- 6..... מידע אודות טכנולוגיית הקירור של הדור החדש
- 7..... תצוגה ולוח בקרה
- 7..... הפעלת המקרר
- 7..... הגדרות טמפרטורת המקרר
- 7..... מצב קירור מהיר
- 8..... מצב חיסכון
- 8..... פונקציית התראת דלת פתוחה
- 8..... אזהרות אודות כוונוני טמפרטורה
- 9..... אביזרים
- 9..... הכנת קוביות קרח
- 9..... מגש הקרח
- 9..... מדף מגירת הקירור באפס מעלות
- 10..... בקר לחות
- 10..... מדף דלת מתכוונן
- 10..... טכנולוגיית יונים טבעית / התקן ייבון
- 11..... משמר מזון טרי

12..... סידור המזון במכשיר

- 12..... תא הקירור
- 13..... בתא ההקפאה

14..... ניקוי ותחזוקה

16..... הובלה ושינוי מקום ההתקנה

- 16..... שינוי מיקום הדלת

16..... לפני שתקרא לשירות שאחרי המכירה

- 18..... עצות לחיסכון באנרגיה

19..... חלקי המכשיר ורכיביו