

CANDY

הוראות הפעלה

תנור אפיה משולב עם כיריים גז

דגם: 6503

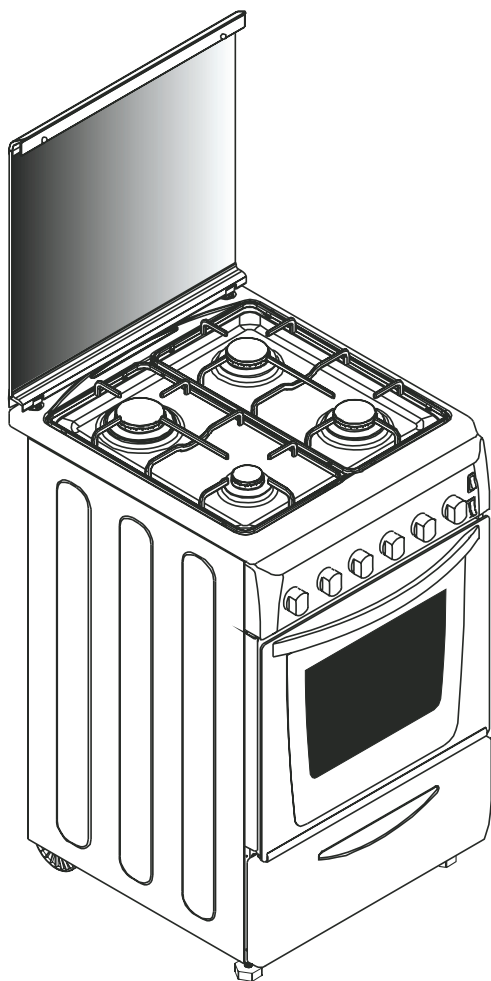

מוצרים בע"מ

3	הוראות בטיחות.....
8	התקנה.....
9	נתונים טכניים.....
10	עצות חשובות לשימוש בכיריים.....
11	עצות חשובות לשימוש בתנור.....
12	חלקים.....
14	תפעול הכיריים.....
15	תפעול התנור.....
16	בורר מצב הפעולה.....
18	תחזוקה וניקיון - כיריים.....
19	תחזוקה וניקיון - תנור.....

התקנה

▲ התקנה רק ע"י מתקין מורשה מטעם היבואן!

▲ החיבור לחשמל רק ע"י חשמלאי מוסמך!

▲ החיבור לגז רק ע"י מתקין גז מורשה!

▲ המכשיר מיועד לשימוש ביתי בלבד (למעט מבנה נייד) בסביבה מאווררת (אך מוגנת מרוח חזקה) ובמרחק בטוח מחומרים דליקים. בהעדר פתח אוורור טבעי (חלון למשל), מומלץ להתקין מתקן פינוי לאדים ולחום מסוג קולט אדים או ונטה חשמלית.

▲ מקמו את המכשיר על משטח מפולס ויציב תוך השארת מרווח אוורור מתאים.

▲ על פי התקן הישראלי, המרחק המינימלי בין צינור גז לבין קווי חשמל צריך להיות 5 ס"מ לפחות וברז גז צריך להיות נמוך מזה של כל חיבור חשמלי הנמצא בטווח 50 ס"מ ממנו.

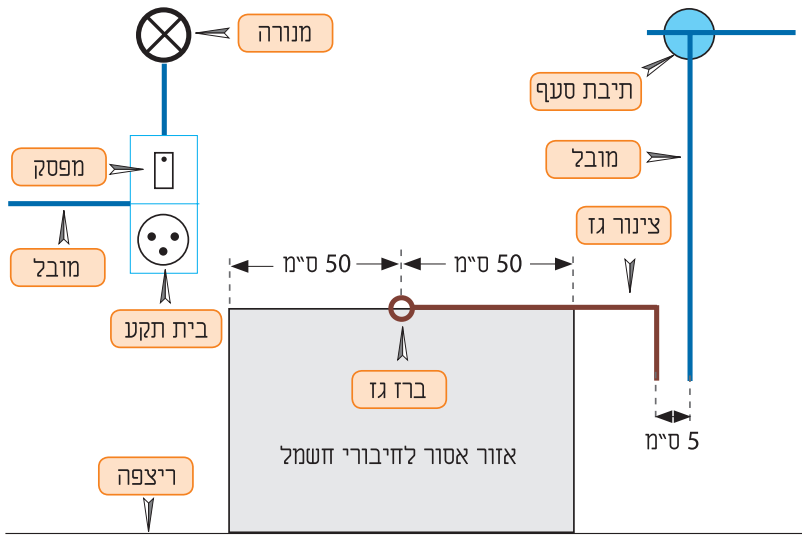

כללי

- ▲ יש לקרוא את כל הוראות הבטיחות לפני הפעלת המכשיר ולשמור על החוברת לשימוש עתידי.
- ▲ מכשיר זה אינו מיועד לשימוש על ידי אנשים (כולל ילדים) מוגבלים גופנית או נפשית או חסרי ניסיון או ידע מתאים, אלא תחת פיקוח מתאים. יש להשגיח עליו היטב כאשר הוא מופעל בקרבת ילדים.
- ▲ מכשיר זה מיועד לשימוש ביתי בלבד (למעט מבנה נייד), בסביבה מאווררת (אך מוגנת מרוח חזקה) ובמרחק בטוח מחומרים דליקים.
- ▲ היצרן ו/או היבואן לא יהיו אחראים לכל נזק שייגרם כתוצאה משימוש במכשיר שלא בהתאם להוראות.

חשמל

- ▲ וודאו שמתח החשמל המגיע לשקע שבקיר הוא 230V 50Hz עם הארכת הגנה. השקע צריך לתמוך בהספק החשמל המקסימלי של מכשיר זה כמצויין על גבי התווית המצורפת. מומלץ קו מתח נפרד מוגן על ידי מפסק הגנה. אם התקע אינו מתאים לשקע החשמל, יש לבצע את ההתאמות הנדרשות ע"י חשמלאי מוסמך. מומלץ שלא להשתמש במפצל חשמל ואם משתמשים בכבל מאריך יש לוודא שהוא תומך בהספק החשמל המקסימלי של מכשיר זה.
- ▲ יש לאפשר גישה נוחה לחיבור וניתוק תקע הזינה (כבל החשמל) של המכשיר מרשת החשמל. אין לחבר או לנתק את המכשיר משקע חשמל ביד"ים רטובות או עם רגליים יחפות. הקפידו על ניתוקה במשיכת תקע החשמל עצמו ולא במשיכת הכבל. בהעדר גישה נוחה, חובה להשתמש בהתקן ניתוק (מפסק) ייעודי שיש להקפיד ולתחזק אותו במצב תפעולי מוכן לשימוש.
- ▲ יש להתקין את פתיל הזינה (כבל החשמל) באופן שלא יהווה מכשול בדרך. אסור לכופף אותו בזווית חדה, או למתוח אותו! יש למקם את כבל החשמל כך שלא ייחשף לטמפרטורה גבוהה מדי או לרטיבות.
- ▲ אם פתיל הזינה (כבל החשמל) ניזוק, יש להחליפו על ידי היצרן, סוכן השירות שלו או אדם מוסמך אחר, כדי למנוע סכנת שריפה או התחשמלות.
- ▲ יש לנתק את המכשיר ממקור המתח לפני כל טיפול ניקוי ותחזוקה.

כיריים

- ▲ אין להפעיל כיריים בחלל ללא אוורור מתאים.
- ▲ אין להפעיל כיריים ללא השגחה.
- ▲ אין להפעיל כיריים ללא כלי בישול מעליהם.
- ▲ אין להשתמש בכלי בישול הבולטים מעבר לשולי משטח הכיריים.
- ▲ אין לרסס בחומרים דליקים בקרבת כיריים דולקות מחשש לדליקה.
- ▲ אין לחמם קופסאות שימורים סגורות - סכנת פיצוץ!
- ▲ הקפידו תמיד להשתמש בכלים חסיני חום. אין להשתמש בכלים פגומים או בלתי יציבים.
- ▲ אין לתפעל את הכיריים, בידיים רטובות או עם רגליים יחפות.
- ▲ הזהרו שלא לגעת בחלקים החמים! השתמשו בכפפות מתאימות כדי להוריד כלי בישול מהכיריים.
- ▲ כיריים גז אינם תחליף לפלטת חימום ואין להניח על המבערים משטח ההופך אותם לפלטה. במצב כזה יש חשש לפליטת גזים רעילים (למעט מקרים בהם המוצר תוכנן ואושר לשימוש כזה).
- ▲ שמרו על נקיון המכשיר - שאריות מזון הכוללות שומן עשויות לגרום להתפרצות דליקה.
- ▲ הקפידו שכל המתגים יהיו במצב סגור כאשר הכיריים אינן בשימוש. יש להקפיד לסגור את ברז הבטחון כדי לנטרל את לחץ הגז על ברזי הכיריים.
- ▲ במקרה של כשל תפעולי, כבו מיידית את הכיריים, סגרו את ברז הביטחון, נתקו מהחשמל וצרו קשר עם מרכז השירות.

תנור

- ▲ אין להישען על דלת התנור הפתוחה. הדבר עלול לגרום נזק, במיוחד באזור ציר הדלת.
- ▲ הזהרו שלא לגעת בחלקים החמים! השתמשו בכפפות מתאימות כדי להכניס או להוציא את כלי הבישול או המגשים לתנור חם.
- ▲ וודאו שהמדפים מונחים במקומם בצורה נכונה ויציבה.

- ▲ אין לתפעל את התנור בידיים רטובות או עם רגליים יחפות.
- ▲ הקפידו תמיד להשתמש בכלים חסיני חום. אין להשתמש בכלים פגומים או בלתי יציבים.
- ▲ אין לחמם נוזלים ומזונות אחרים במיכלים אטומים. הם עלולים להתפוצץ.
- ▲ התנור מיועד לבישול, לאפייה ולחימום מזון ומשקאות. אין להשתמש בו לייבוש מזון, בגדים, נעליים או חפצים אחרים. סכנת שריפה!
- ▲ יש להקפיד להשגיח על התנור בעת קליית מזון כמו למשל לצורך הכנת צנים ("טוסט"). המזון עלול להתלקח בקלות.
- ▲ אין להשתמש בחומרים דליקים כמו למשל: ניילון ונייר. אין לאכסן חומרים כאלה בתא האיכסון המובנה בתנור.
- ▲ פליטת אויר חם היא תופעה תקנית בזמן הפעלת המכשיר - אין לחסום את האוויר.
- ▲ שמרו על נקיון התנור - שאריות מזון הכוללות שומן עשויות לגרום להתפרצות דליקה. הקפידו במיוחד לנקות היטב את הגריל ומגש איסוף השומן לפני שימוש נוסף.
- ▲ הקפידו שכל המתגים יהיו במצב סגור כאשר התנור אינו בשימוש. כאשר אינו בשימוש זמן רב, יש לנתקו מהחשמל.
- ▲ ודאו שכבל החשמל של מכשיר זה או של מכשירי חשמל אחרים, לא ייתפסו בדלת התנור. סכנת שריפה והתחשמלות עקב המסת בידוד הכבל! במקרה של כשל תפעולי, כבו מיידית את התנור, נתקו אותו מהחשמל וצרו קשר עם מרכז השירות. קוד הדגם ומספרו הסידורי רשומים על פתקית המודבקת לצד התנור. מומלץ להעתיקם לפני ההתקנה.

פינוי

מכשיר זה בנוי מחומרים הניתנים לשימוש חוזר. הסימן  המוטבע על המוצר או על המסמכים הנלווים מציין, בהתאם לתקנות האיחוד האירופי EC/2002/96 לסילוק ופינוי ציוד חשמלי ואלקטרוני משומש (WEEE), שאין להתייחס למוצר כאל אשפה ביתית רגילה, אלא יש לפנותו למרכז איסוף המתאים למחזור ציוד חשמלי ואלקטרוני. לפני השלכת המכשיר, חתכו את כבל החשמל כך שלא ניתן יהיה לחבר אותו לרשת החשמל.

הנחיות משרד התשתיות בנושא בטיחות בגפ"מ (גז בישול)

- לצורך אספקת גז יש להתקשר רק עם ספק גז מורשה, בעל רישיון כדון.
- לכל שאלה בנוגע לאספקת גז בטיחותית ניתן לפנות למשרדנו לפניות הציבור בטלפון 04-8644024 או באמצעות פקס שמספרו 04-8660189.
- אין לבצע שינויים במתקני הגז, אלא באמצעות בעלי מקצוע שהוסמכו לכך כדון (טכנאי גז בעלי הסמכה מטעם אגף ההכשרה וההסמכה של משרד התמ"ת).
- ספקי הגז חייבים לבצע בדיקות תקופתיות (אחת לחמש שנים למערכת אספקת גז ביתית או אחת לשנה למחמם מים עם ארובה אטמוספרית) למיתקני הגז של צרכניהם, וזאת על מנת לבדוק את תקינות מערכת הגז, ולוודא שלא בוצעו שינויים כלשהם בצנרת הולכת הגז. חשוב לציין, כי בדיקה תקופתית כאמור, כבר שולמה על ידי צרכני הגז, משום שעלותה גלומה במחיר הגז. גביית תשלום עבור הבדיקה, מצד ספק הגז מהווה עבירה על החוק.
- את הבדיקה התקופתית יכול הצרכן לבצע על ידי טכנאי גז מוסמך באופן עצמאי ולהציג אישור על ביצוע הבדיקה לספק הגז.
- במידה ומתגלה חשד לדליפת גז (ריח חריף וכו'), יש ליצור קשר עם חברת הגז באופן מיידי וללא דיחוי. חברת הגז חייבת להגיע למקום הדליפה באופן מיידי כאשר עצם הקריאה והשרות שניתן ע"י החברה יעשו ללא תשלום (כלולים במחירי הגז).
- על כל מיכל גז או צובר הגז, חובה להטביע את שם החברה הספקית, הדבר נועד לוודא שהמיכלים עברו בדיקה תקופתית. אם שם החברה מופיע במדבקה ולא בהטבעה הרי שמדובר בעבירה על החוק מצידו של ספק הגז.
- הכיריים אינם ניידים! כשמזיזים את הכיריים בעת הניקיון (במיוחד לקראת חג הפסח), יכול שהדבר יפגע בחיבור לגז ולדליפת גז שעלולה להתפתח לשריפה או לפיצוץ נפחי מכל ניצוץ (כגון צלצול טלפון או הפעלת גפרור).
- בשום פנים ואופן אין להכניס מכלי גז מיטלטלים הביתה!
• מומלץ לסגור ברז ביטחון לפני כל יציאה מהבית וכן לפני שינה.
- יודגש, כי ספק גז אחראי לספק גז בצורה בטיחותית, אולם צרכן גז חייב לאפשר לספק הגז להיכנס לביתו לשם ביצוע הבדיקה וכן להישמע לכללי הבטיחות האלמנטרים כפי שפורטו לעיל.

מיקום

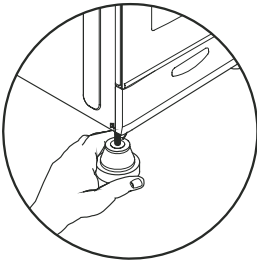
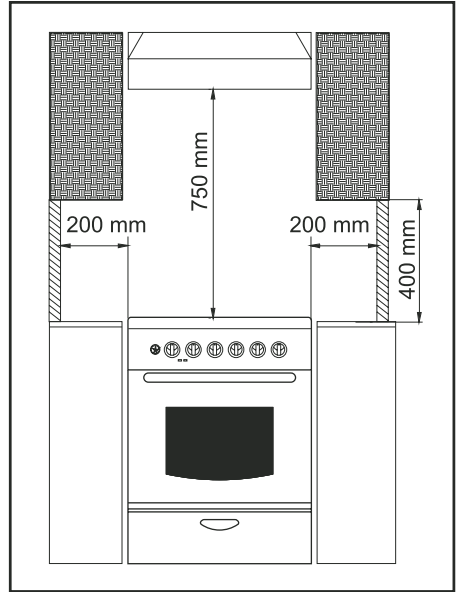

כיוון גובה הרגל
בהתאם לדגם

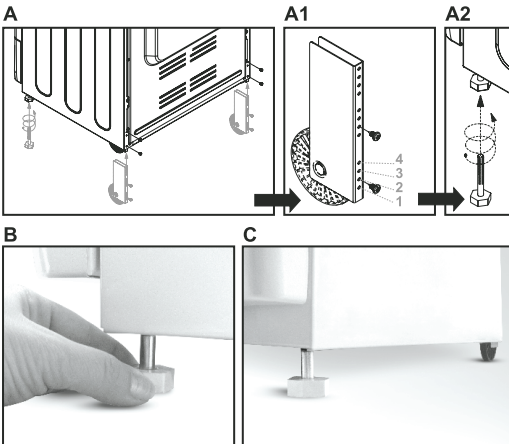

הספק חימום מקסימלי (קילוואט)	הספק מינימלי (קילוואט)	קוטר נחיר (מ"מ)	מבער
שימוש בגז פחמימני מעובה (גפ"מ LPG - המקובל בישראל כגז בישול - G30/G31 28/37 mbar)			
1.00	0.60	0.50	קטן (AUX)
1.70	0.85	0.65	בינוני (SR)
2.70	1.20	0.85	גדול (R)
3.80	1.00	0.92	"כתר" כפול (UR)
2.30	0.80	0.70	תנור
2.25	-	0.70	גריל

צריכת גז בלהבה מקסימלית (גרם לשעה)	צריכת גז בלהבה חסכונית (גרם לשעה)	קוטר כלי מתאים (ס"מ)	קוטר (ס"מ)	מבער
65	22	12-16	4.8	קטן (AUX)
110	37	14-20	6.7	בינוני (SR)
200	67	22-26	9.2	גדול (R)
240	85	22-30	12.5	"כתר" כפול (UR)

עצות חשובות לשימוש בכיריים

יש להקפיד על אוורור נאות בעת הבישול. במקומות ללא חלונות מתאימים לאוורור טבעי, מומלץ להתקין מתקן פינוי לאדים ולחום מסוג קולט אדים או ונטה חשמלית.

מבער גז

- אם האש כבתה מעצמה, סגרו את המבער ואת ברז הביטחון הראשי, בדקו אם בלון הגז התרוקן והחליפו אותו על פי הצורך. בכל מקרה, המתינו לפחות דקה לפני הצתה מחדש.
- יש להקפיד לסגור את ברז הבטחון כדי לנטרל את לחץ הגז על ברזי הכיריים.
- מומלץ לבחור במבער המתאים ככל שניתן לגודל הכלי.
- כדי לחסוך בגז ולמנוע את לכלוך תחתית הכלי, אין לאפשר ללהבת מבער הגז לגעת בכלי הבישול.

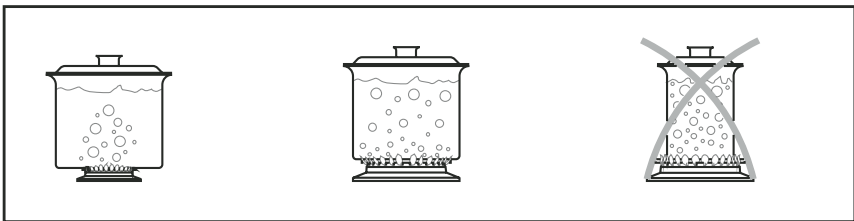
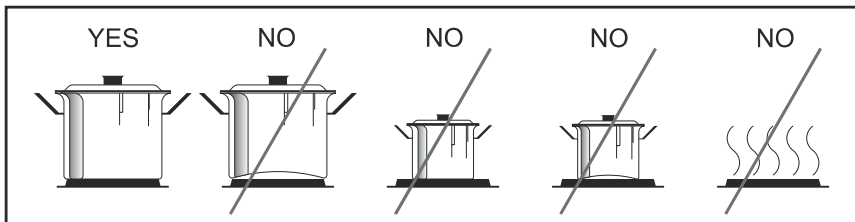

עצות חשובות לשימוש בתנור

התנור מדיף ריח לא נעים בהפעלה ראשונה ולכן מומלץ להפעילו במצב ריק למשך חצי שעה בטמפרטורה המכסימלית. וודאו קודם שלא נותרו בתנור חומרי אריזה ונקו אותו ואת אביזריו במים עם מעט נוזל לשטיפת כלים. הקפידו לפתוח את כל החלונות כדי לאפשר אוורור מכסימלי. כווננו את שעון התנור (גם לאחר הפסקת חשמל).

במהלך פעולת התנור, יש להוציא ממנו את האביזרים שאינם בשימוש ובשום מקרה אין להניח תבניות/ מגשים ישירות על קרקעית התנור.

לפני צליה בתנור מומלץ להתיז מעט שמן על בשר ודגים. הניחו מגש על מנת לאסוף שאריות שומן בעת הצליה. מומלץ להוסיף מים למגש על מנת למנוע ריחות לא נעימים או אפילו התלקחות השומן.

הניחו את כלי הבישול/תבנית האפייה במרכז הרשת. והציבו מגש במסילה שמתחת כדי לקלוט נוזלים שעלולים לטפטף.

הוסיפו מלח לבשר צלוי רק לאחר שמחצית מזמן בישולו כבר חלף. המלח מייבש את הבשר וגורם לחריכה בחלקו העליון.

כדי שלא להפגע מהאדים, פתחו את דלת התנור בשני שלבים: תחילה פתחו חלקית למשך שניות אחדות ורק אח"כ פתחו אותה במלואה. כאשר התנור פועל, החזיקו את הדלת פתוחה זמן קצר ככל האפשר.

הוראות אלה מתייחסות למספר דגמים
וייתכנו שינויים קלים לעומת המתואר פה.

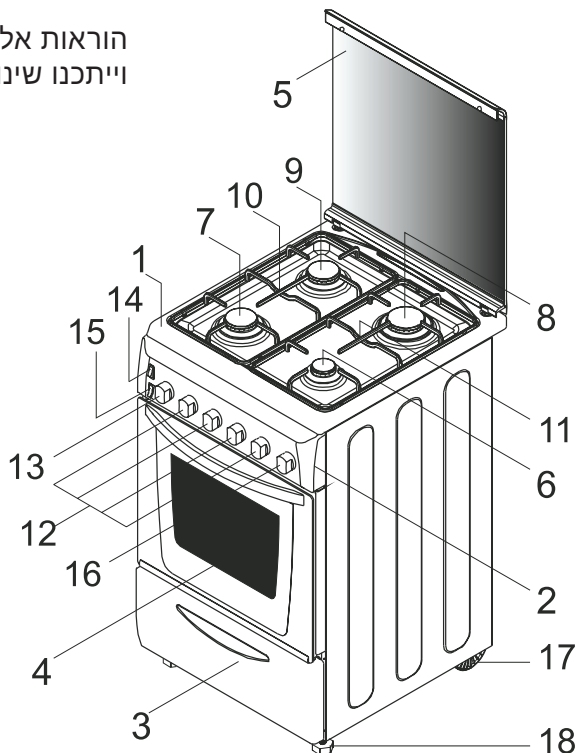

רשת שמאלית	10
רשת ימנית	11
בקרת גובה האש	12
בקרת חום התנור	13
כפתור הצתה או אוורור	14
הדלקת נורה	15
הפעלת קוצב זמן	16
רגל מתכווננת	17
רגל מתכווננת	18

משטח הכיריים	1
לוח בקרה	2
מגרה	3
דלת התנור	4
מכסה	5
מבער גז	6
מבער גז	7
מבער גז	8
מבער גז	9

מבנה מבער גז

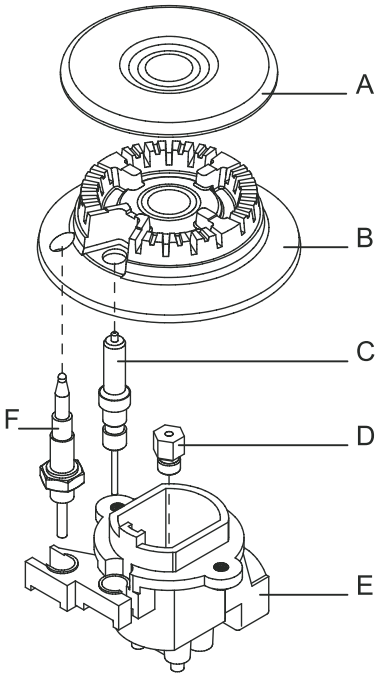

פלטה עליונה	A
מבער	B
אלקטרודת הצתה	C
מזרק גז	D
בית המבער	E
התקן בטיחות	F

הגנת כפתורי התנור בפני התחממות

1. מגן הבטיחות נועד לשמור על הכפתורים ועל לוח הבקרה בזמן הפעלה במצב גריל.

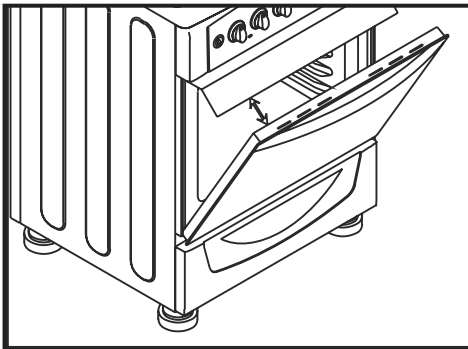

2. מקמו את המגן מתחת ללוח הבקרה לאחר פתיחת דלת התנור.

3. אבטחו את המגן במקומו בין התנור לדלת התנור ע"י סגירת הדלת בעדינות.

- בדקו שכל החלקים "יושבים טוב" במקומם.
- לחצו על כפתור בקרת עוצמת המבער פנימה וסובבו אותו נגד כיוון השעון עד הסוף ולאחר ההדלקה כווננו לגובה הלהבה הרצוי. הכיריים מצוידות בהצתה חשמלית אוטומטית שתדליק מיידית את הגז. בדגמים עם כפתור הצתה נפרד, לחצו עליו כדי להצית את האש.
- בעת הפסקת חשמל, ניתן להצית בעזרת מצת ייעודי חיצוני או גפרור.
- בדגמים עם ברז ביטחון אוטומטי, יש להמשיך ללחוץ פנימה את כפתור הבקרה פרק זמן ארוך מ- 2 שניות לשמירת הלהבה עד לכניסת מנגנון הביטחון לפעולה.
- כיבוי המבער בסיבוב כפתור בקרת עוצמת המבער למצב מול הנקודה.
- הקפידו לנתק גם את ברז הגז הראשי.

זהירות!

- אם גם לאחר 15 שניות המבער אינו נדלק, אזוררו היטב את חלל המטבח לפני נסיון נוסף.



1. בחרו את מצב הפעולה הרצוי באמצעות סיבוב בורר מצב הפעולה.
2. בחרו את הטמפרטורה הרצויה באמצעות סיבוב בורר הטמפרטורה.
 - כשהתנור מגיע לטמפרטורה הרצויה, נכבית נורית חיווי חימום.
3. בסיום השימוש בתנור יש להעביר את שני הבוררים למצב "0".
 - המאוורר ימשיך לפעול זמן מה גם לאחר כיבוי התנור.

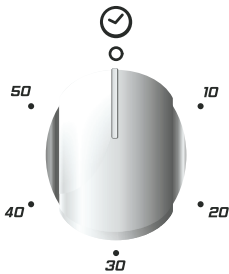

שימוש בקוצב זמן לתזכורת

- סובבו סיבוב מלא ואז הציבו על הזמן הרצוי בדקות.
- בסיום הזמן הקצוב התנור ישמיע צלצל.

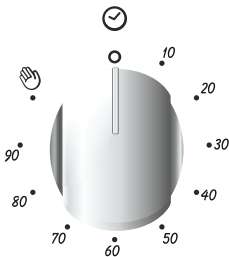





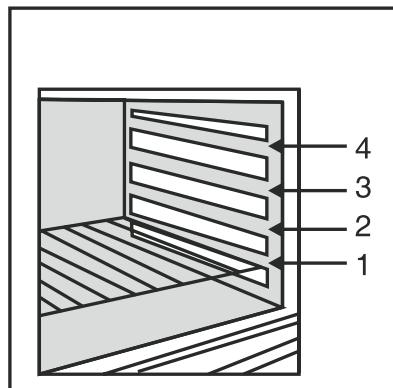

שימוש בקוצב זמן לפעולת התנור







- הציבו על הזמן הרצוי בדקות.
- בסיום הזמן הקצוב התנור יפסיק לעבוד.
- המצב עם סמל היד הוא ללא הגבלת זמן.



מיקום המסילות

התוכניות משתנות בהתאם לדגם התנור. לא כל התוכניות קיימות בכל הדגמים!

פונקציה	F
טמפרטורה	°C
זמן בישול	
לא בשימוש	○
הפעלת השפוד המסתובב עם גוף החימום העליון גריל. התוכנית מתאימה לצליית בשר.	
הפעלת התאורה.	
הפעלת גוף החימום גריל בלבד. התוכנית מתאימה לצלייה וכו'.	
הפעלת גוף החימום העליון (גריל) יחד עם המאוורר. התוכנית מאפשרת פיזור חום אחיד עם חדירה טובה יותר לעומק. המזון מושחם מבחוץ אבל עדיין רך מבפנים. מומלץ להשתמש במסילה השנייה מלמעלה.	
מאוורר בלבד. סחרור האוויר ע"י המאוורר מזרז את הפשרת המזון למרות שהאוויר בתוך התנור הוא בטמפרטורת החדר.	
הפעלת גוף החימום העליון יחד עם המאוורר. מומלץ להשתמש במסילה השנייה מלמעלה.	

<p>הפעלת גוף החימום התחתון יחד עם המאוורר. התוכנית מתאימה לדברי מאפה מתוקים עם ציפוי עליון רטוב ותכולת סוכר נמוכה וכן לדברי מאפה לחים בתבניות. כמו כן לסיום אפיית מזון שעדיין לא נאפה מספיק מבפנים ובפרט כאשר נדרש חימום מלמטה. במקרה זה המגש צריך להיות ממוקם במסילה התחתונה.</p>	
<p>הפעלת גופי החימום העליון והתחתון יחד עם המאוורר. התוכנית מאפשרת להשתמש במספר מגשים/רשתות אפילו כאשר בכל אחד מהם סוג מזון שונה מבלי שהריח או הטעם של האחד "ידבק" לשני. סחרור האוויר תורם לבישול אחיד יותר. אם משתמשים בשני מגשים/רשתות מומלץ להניחם במסילות השנייה והרביעית.</p>	
<p>הפעלת גופי החימום העליון והתחתון ללא המאוורר. התוכנית מתאימה לחימום מלמעלה ומלמטה כשהמזון נמצא במגש יחיד. התנור חייב להיות מחומם מראש לטמפרטורה שנבחרה (אין להניח את המזון בתנור עד שנורית התרמוסטט כבה).</p>	
<p>הפעלת גוף החימום העליון בלבד. התוכנית מתאימה להשחמת מזון. המגש צריך להיות ממוקם במסילה העליונה. כשמדובר בזמנים קצרים ובכמויות קטנות, יש להניח את המדף במסילה השלישית מלמטה. כשמדובר בזמנים ארוכים ובכמויות גדולות, יש להניח את המדף במסילה נמוכה יותר בהתאם לאודל המזון.</p>	
<p>הפעלת גוף החימום התחתון בלבד. התוכנית מתאימה לאפיית עוגות, הכנת פיצה וכו' בחום גבוה.</p>	
<p>ידני</p>	
<p>פיצה</p>	

חשוב לנקות את הכיריים לאחר כל שימוש למניעת הצטברות לכלוך שיישרף ויהיה קשה יותר לנקות!

1. נתקו את הכבל הראשי מהחשמל ובמקרה של כיריים חמות, המתינו להתקררות.

2. נתקו מהגז באמצעות ברז הביטחון הראשי.

3. נקו את כל החלקים עם מים וסבון.

- יש למנוע מגע של חומרי ניקוי בגופי החימום ובטרמוסטט.
- יש לוודא שחומרי הניקוי לא יסתמו את נקבי יציאת הגז במבערי הגז.
- במבער גז מומלץ לאחר מכן לייבש היטב את המים ולמרוח מעט שמן.
- אין להשתמש בחומרי ניקוי (כמו "סקוץ", "צמר פלדה" או אבקות משפשפות) שעלולים לשרוט משטחים.

כאשר קיים קושי בסיבוב כפתורי הבקרה, הזמינו טכנאי שרות מוסמך לביצוע סיכה של המבערים.

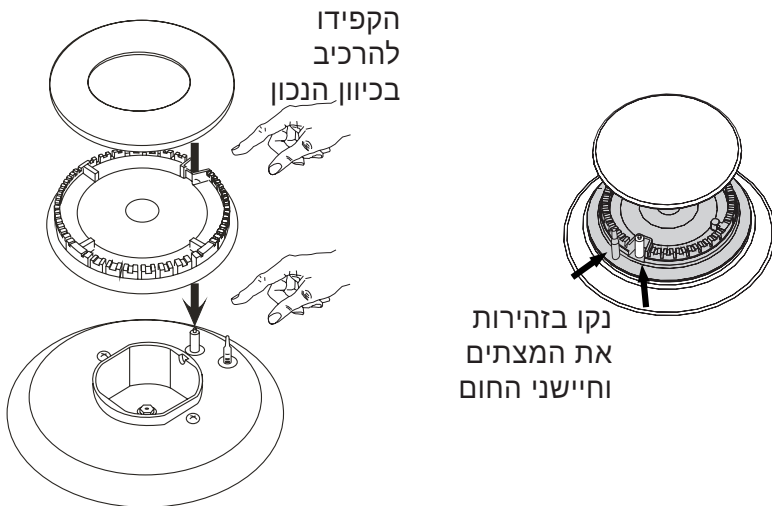

חשוב לנקות את פנים התנור לאחר כל שימוש למניעת הצטברות ליכלוך שישרף ויהיה קשה יותר לנקות!

1. נתקו את הכבל הראשי מהחשמל.

2. המתינו להתקררות והוציאו החוצה את כל האביזרים. במידת האפשר פרקו גם את המסילות.

3. יש למנוע מגע של חומרי ניקוי בגופי החימום ובטרמוסטט.

- את כל החלקים ניתן לנקות עם מים וסבון.
- אין להשתמש בחומרי ניקוי (כמו "סקוץ", "צמר פלדה" או אבקות משפשפות) שעלולים לשרוט את התנור.

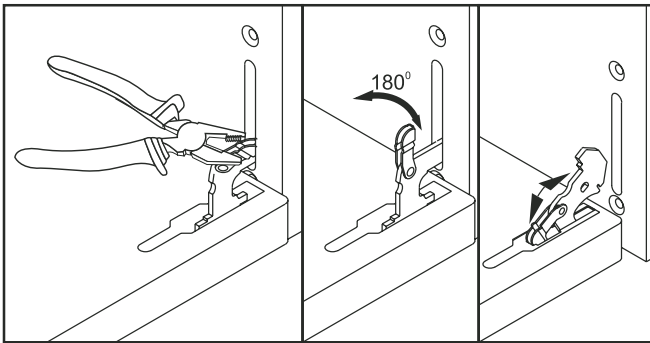

פרוק דלת התנור

פרקו כמתואר באיור:
על מנת להחזיר את הדלת, יש לחזור על הצעדים הללו בסדר הפוך.

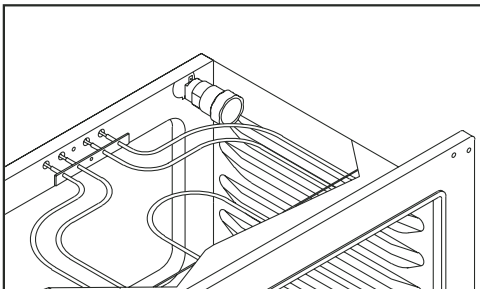

החלפת נורה

במקרה של נורה שנשרפה הקפידו להחליף כמתואר באיור בנורה זהה או שקולה

CANDY

