

NO FOST REFRIGERATOR
Freezer - Fridge
User Manual

GE343W

Contents

BEFORE USING THE APPLIANCE	3
General warnings	3
Old and out-of-order fridges	6
Safety warnings.....	6
Installing and operating your fridge	7
Before Using your Fridge	7
THE VARIOUS FUNCTION AND POSSIBILITIES	8
Information about New Generation Cooling Technology	8
Thermostat Setting	9
Warnings about Temperature Adjustments.....	9
Accessories	10
Ice tray	10
The Turbo Fan (if available)	10
Humidity Controler (<i>In some models</i>).....	10
Adjustable door shelf	11
Maxi-fresh preserver	11
The Chiller Shelf (<i>In some models</i>)	12
ARRANGING FOOD IN THE APPLIANCE	13
Refrigerator Compartment.....	13
Freezer Compartment	14
CLEANING AND MAINTENANCE	17
TRANSPORTATION AND CHANGING OF INSTALLATION POSITION	18
Repositioning the Door.....	18
BEFORE CALLING YOUR AFTER SALES SERVICE.....	18
Tips for saving energy	20
THE PARTS OF THE APPLIANCE AND THE COMPARTMENTS	21



Symbol ISO 7010 W021

Warning; Risk of fire / flammable materials

General warnings

! WARNING: Keep ventilation openings, in the appliance enclosure or in the built-in structure, clear of obstruction.

! WARNING: Do not use mechanical devices or other means to accelerate the defrosting process, other than those recommended by the manufacturer.

! WARNING: Do not use electrical appliances inside the food storage compartments of the appliance, unless they are of the type recommended by the manufacturer.

! WARNING: Do not damage the refrigerant circuit.

! WARNING: When positioning the appliance, ensure the supply cord is not trapped or damaged.

! WARNING: Do not locate multiple portable socket-outlets or portable power supplies at the rear of the appliance.

! WARNING: In order to avoid any hazards resulting from the instability of the appliance, it must be fixed in accordance with the following instructions:

 If your appliance uses R600a as a refrigerant (this information will be provided on the label of the cooler) you should take care during transportation and installation to prevent the cooler elements from being damaged. R600a is an environmentally friendly and natural gas, but it is explosive. In the event of a leak due to damage of the cooler elements, move your fridge away from open flames or heat sources and ventilate the room where the appliance is located for a few minutes.

- While carrying and positioning the fridge, do not damage the cooler gas circuit.
- Do not store explosive substances such as aerosol cans

with a flammable propellant in this appliance.

- This appliance is intended to be used in household and domestic applications such as:
 - staff kitchen areas in shops, offices and other working environments.
 - farm houses and by clients in hotels, motels and other residential type environments.
 - bed and breakfast type environments;
 - catering and similar non-retail applications.
- If the socket does not match the refrigerator plug, it must be replaced by the manufacturer, a service agent or similarly qualified persons in order to avoid a hazard.
- A specially grounded plug has been connected to the power cable of your refrigerator. This plug should be used with a specially grounded socket of 16 amperes. If there is no such socket in your house, please have one installed by an authorised electrician.
- This appliance can be used by children aged from 8 years and above and persons with reduced physical, sensory or mental capabilities or lack of experience and knowledge if they have been given supervision or instruction concerning use of the appliance in a safe way and understand the hazards involved. Children shall not play with the appliance. Cleaning and user maintenance shall not be made by children without supervision.
- Children aged from 3 to 8 years are allowed to load and unload refrigerating appliances. Children are not expected to perform cleaning or user maintenance of the appliance, very young children (0-3 years old) are not expected to use appliances, young children (3-8 years old) are not expected to use appliances safely unless continuous supervision is given, older children (8-14 years old) and vulnerable people can use appliances safely after they have been given

appropriate supervision or instruction concerning use of the appliance. Very vulnerable people are not expected to use appliances safely unless continuous supervision is given.

- If the supply cord is damaged, it must be replaced by the manufacturer, an authorised service agent or similar qualified persons, in order to avoid a hazard.
- This appliance is not intended for use at altitudes exceeding 2000 m.

To avoid contamination of food, please respect the following instructions:

- Opening the door for long periods can cause a significant increase of the temperature in the compartments of the appliance.
- Clean regularly surfaces that can come in contact with food and accessible drainage systems
- Store raw meat and fish in suitable containers in the refrigerator, so that it is not in contact with or drip onto other food.
- Two-star frozen-food compartments are suitable for storing pre-frozen food, storing or making ice cream and making ice cubes.
- One-, two- and three-star compartments are not suitable for the freezing of fresh food.
- If the refrigerating appliance is left empty for long periods, switch off, defrost, clean, dry, and leave the door open to prevent mould developing within the appliance.

Old and out-of-order fridges

- If your old fridge has a lock, break or remove the lock before discarding it, because children may get trapped inside it and may cause an accident.
- Old fridges and freezers contain isolation material and refrigerant with CFC. Therefore, take care not to harm environment when you are discarding your old fridges.

Disposal of your old appliance



This symbol on the product or package implies that the product should not be treated as domestic waste. Instead, it should be delivered to applicable waste collection places recycling electrical and electronic equipment. You will contribute to avoid potential negative results regarding environment and human health, which will arise due to wrong waste procedure for the product by ensuring that this product is annihilated properly. Recycling materials will help natural resources be preserved. For more detailed information regarding recycling of this product, please contact local municipality, domestic waste annihilation service or the shop you have purchased the product.

Please ask your municipal authority about the disposal of the WEEE for the reuse, recycle and recovery purposes.

Notes:

- Please read the instruction manual carefully before installing and using your appliance. **We are not responsible for the damage occurred due to misuse.**
- Follow all instructions on your appliance and instruction manual, and keep this manual in a safe place to resolve the problems that may occur in the future.
- This appliance is produced to be used in homes and it can only be used in domestic environments and for the specified purposes. It is not suitable for commercial or common use. Such use will cause the guarantee of the appliance to be cancelled and our company will not be responsible for the losses to be occurred.
- This appliance is produced to be used in houses and it is only suitable for cooling / storing foods. It is not suitable for commercial or common use and/or for storing substances except for food. Our company is not responsible for the losses to be occurred in the contrary case.

Safety warnings

- Do not use multiple receptacles or extension cord.
- Do not plug in damaged, torn or old plugs.
- Do not pull, bend or damage the cord.

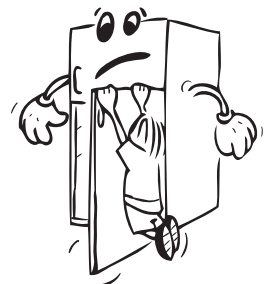

- This appliance is designed for use by adults, do not allow children to play with the appliance or let them hang off the door.
- Do not plug-in or out the plug from the receptacle with wet hands to prevent electrocution!
- Do not place glass bottles or beverage cans in the freezer department. Bottles or cans may explode.

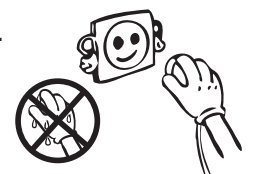

- Do not place explosive or flammable material in your fridge for your safety. Place drinks with higher alcohol amount vertically and by closing their necks tightly in the fridge department.
- When taking ice made in the freezer department, do not touch it, ice may cause ice burns and/or cuts.
- Do not touch frozen goods with wet hands! Do not eat ice-cream and ice cubes immediately after you have taken them out of the freezer department!
- Do not re-freeze frozen goods after they have melted. This may cause health issues like food poisoning.
- Do not cover the body or top of fridge with lace. This affects the performance of your fridge.
- Fix the accessories in the fridge during transportation to prevent damage to accessories.



Installing and operating your fridge

Before using your fridge, you should pay attention to the following points:

 **CAUTION!** Never replace any electrical parts inside the refrigerator. In cases requiring replacement, contact Authorised Technical Service.

- The operating voltage for your fridge is 220-240 V at 50Hz.
- Do not use plug adapter.
- We do not accept responsibility for any damages that occur due to ungrounded usage.
- Place your fridge where it will not be exposed to direct sunlight.
- Your appliance should be at least 50 cm away from stoves, gas ovens and heater cores, and at least 5 cm away from electrical ovens.
- Your fridge should never be used outdoors or exposed to rain.
- When your fridge is placed next to a deep freezer, there should be at least 2 cm between them to prevent humidity forming on the outer surface.
- Do not place heavy items on the appliance.
- Do not place anything on your fridge, and install your fridge in a suitable place so that at least 15 cm of free space is available above it.
- Use the adjustable front legs to make sure your appliance is level and stable. You can adjust the legs by turning them in either direction. This should be done before placing food in the fridge.
- Before using your fridge, wipe all parts with a solution of warm water and a teaspoon of sodium bicarbonate, then rinse with clean water and dry. Place all parts in the fridge after cleaning.
- Install the plastic distance guide (the part with black vanes at the rear) by turning it 90° (as shown in the figure) to prevent the condenser from touching the wall.
- The refrigerator should be placed against a wall with a free space not exceeding 75 mm.

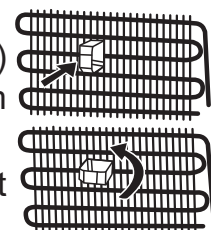

Before Using your Fridge

- When it is operated for the first time or after transportation, keep your fridge in the upright position for 3 hours and plug it on to allow efficient operation. Otherwise, you may damage the compressor.
- Your fridge may have a smell when it is operated for the first time; the smell will fade away when your fridge starts to cool.

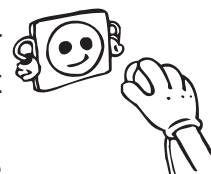

CHAPTER .2 THE VARIOUS FUNCTION AND POSSIBILITIES

Information about New Generation Cooling Technology

Fridges with new generation cooling technology have a different working system than static fridges. In normal fridges, humid air that enters into fridge and the water vapor that comes out from the foods, accumulates frost formation in freezer compartment. In order to melt this frost, in other words defrost, the fridge has to be stopped. During the stopping period, to keep the foods cold, user has to extract the food to outside of fridge and user has to clear the ice during this period.

In the fridges with new generation cooling technology, situation in the freezer compartment is completely different. With the aid of fan, cold and dry air is blown out through many points into the freezer compartment. As a result of the homogenously blown cold air, even in the spaces between shelves, foods are frozen equally and correctly. On the other hand there will be no frost formation.

In the refrigerator compartment, there will be nearly same configuration with freezer compartment. Air, that is emitted with the fan, located at the top of refrigerator compartment, is cooled while passing through the gap behind the air duct. At the same time, air is blown out through the holes on the air duct so that cooling process is successfully completed in the refrigerator compartment. Holes on the air duct are designed such that the air distribution becomes homogenous in this compartment.

As there is no air passage between freezer and refrigerator compartment, there will be no odor mixing.

As a result of these, your fridge with new generation cooling technology, gives you, ease of use beside the huge volume and esthetic appearance.

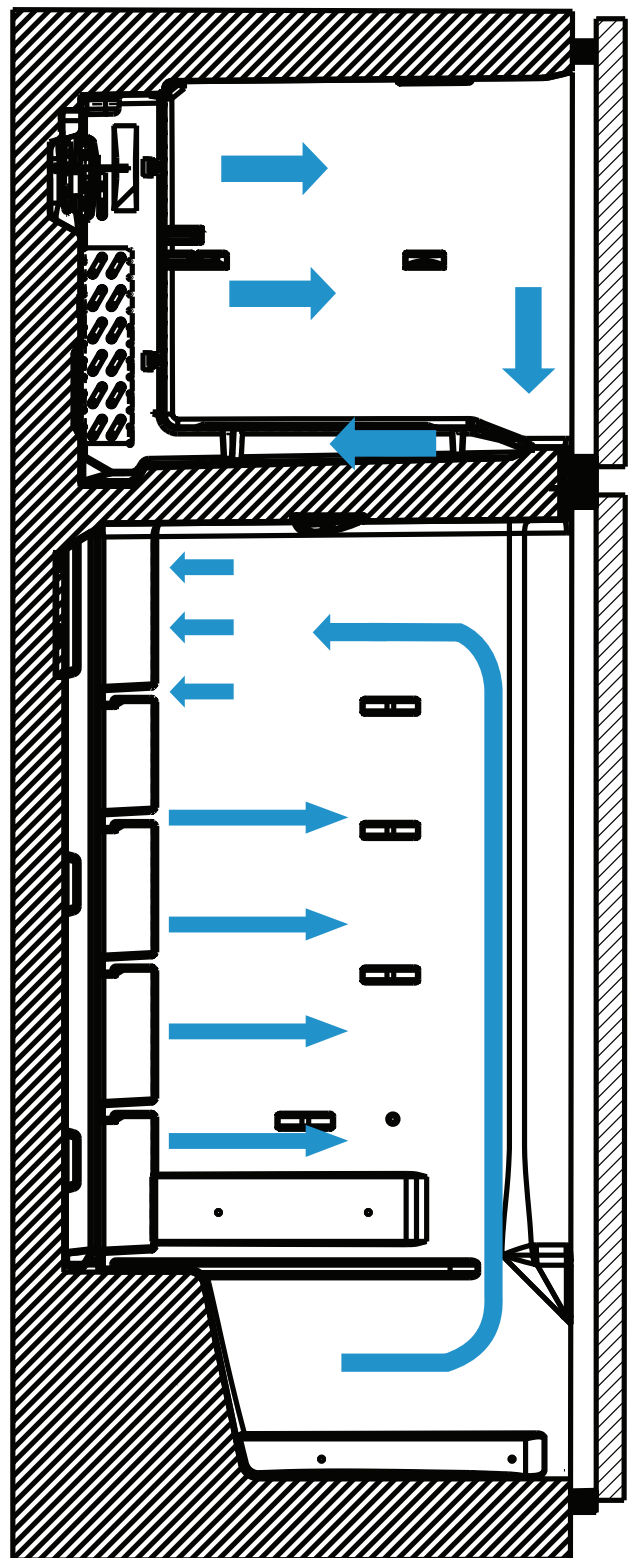

Thermostat Setting

Freezer and refrigerator thermostat automatically regulates the inside temperature of the compartments. By rotating the knob from position 1 to 5, colder temperatures can be obtained. In cold seasons, you can set lower positions in order to decrease the energy consumption.

Thermostat level;

- 1 – 2 : For short-term storage of food in the freezer compartment, you can set the knob between minimum and medium position.
- 3 – 4 : For long-term storage of food in the freezer compartment, you can set knob medium position.
- 5 – MAX : For freezing the fresh food. The appliance will work longer. After you get the cold condition you must position to its original position.

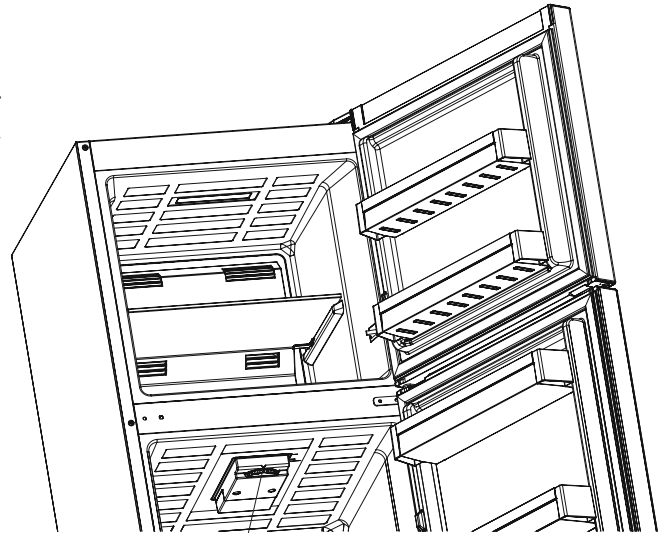

Thermostat knob

Warnings about Temperature Adjustments

- Temperature adjustments should be made according to the frequency of door openings and the quantity of food kept inside the fridge.
- This fridge is designed to work in all ambient temperature. In the ambient temperatures colder than $-5\text{ }^{\circ}\text{C}$, preserving food in the refrigerator compartment isn't suggested because the foods that you put into refrigerator compartment, will have a temperature close to ambient temperature. Consequently, they will freeze. You can keep your foods until $-5\text{ }^{\circ}\text{C}$ in refrigerator compartments. With the aid of special algorithm that is designed by engineers, foods can be preserved in the freezer compartment, colder than $-5\text{ }^{\circ}\text{C}$ ambient temperature.
- Do not pass to another adjustment before completing an adjustment.
- Your fridge should be operated up to 24 hours according to the ambient temperature without interruption after being plugged in to be completely cooled. Do not open doors of your fridge frequently and do not place much food inside it in this period.
- If the unit is switched off or unplugged, you must allow at least 5 minutes before restarting or re-plugged the unit in order not to damage the compressor.
- Your fridge is designed to operate in the ambient temperature intervals stated in the standards, according to the climate class stated in the information label. We do not recommend operating your fridge out of stated temperatures value limits in terms of cooling effectiveness.
- This appliance is designed for use at an ambient temperature within the $10\text{ }^{\circ}\text{C}$ - $43\text{ }^{\circ}\text{C}$ range.

Note:

This appliance is designed to work at $43\text{ }^{\circ}\text{C}$ ambient temperature with no problem. Below $-5\text{ }^{\circ}\text{C}$ ambient temperature, do not use refrigerator compartment as the foods that you put into there will freeze. You can continue using freezer compartment.

Climate class	Ambient ($^{\circ}\text{C}$)
T	16 to 43 ($^{\circ}\text{C}$)
ST	16 to 38 ($^{\circ}\text{C}$)
N	16 to 32 ($^{\circ}\text{C}$)
SN	10 to 32 ($^{\circ}\text{C}$)

Accessories

Ice tray

- Fill the ice tray with water and place in the freezer compartment.
- After the water has completely turned into ice, you can twist the tray as shown below to remove the ice cubes.

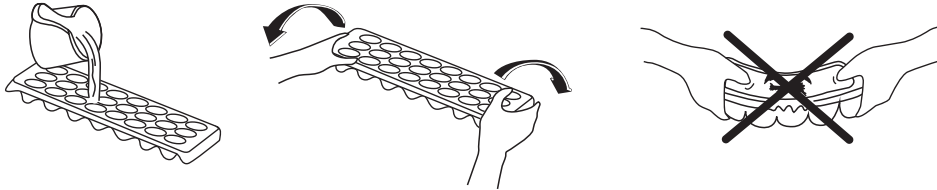

The Turbo Fan (if available)

Do not block the air inlet and outlet openings when storing food, otherwise air circulation provided by the turbo fan will be impaired.

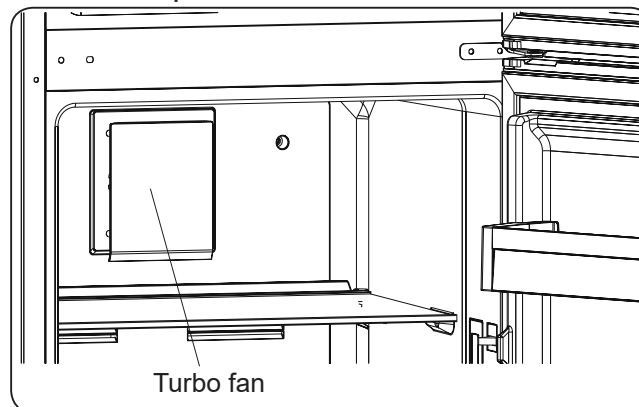

Humidity Controller (In some models)

When the humidity controller in the closed position, it allows fresh fruit and vegetables to be stored longer.

In case of the crisper is totally full, the fresh dial is located in front of crisper, should be opened. By means of this the air in the crisper and humidity rate will be controlled and endurance life will be increased.

If you see any condensation on glass shelf, humidity control should be taken into the open positions.

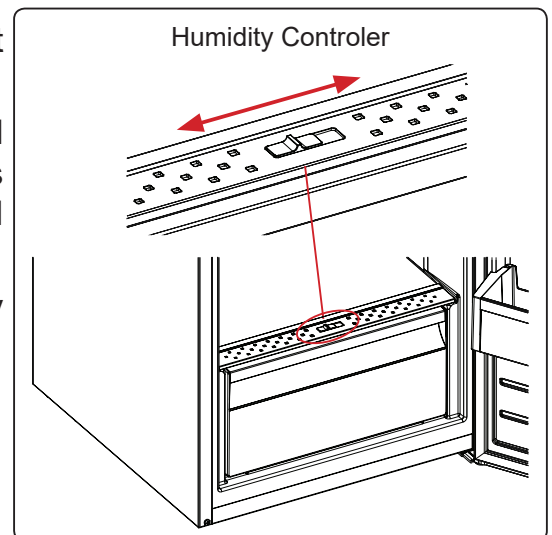

Adjustable door shelf (In some models)

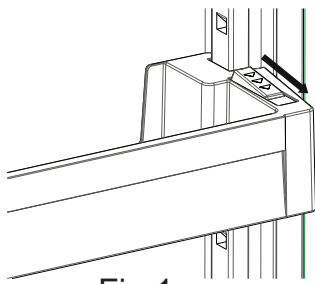

Fig.1

Six different height adjustments can be made to provide storage areas that you need by adjustable door shelf .

To change the position of adjustable door shelf;

Hold the bottom of the shelf and pull the buttons on the side of the door shelf direction of arrow (Fig.1).

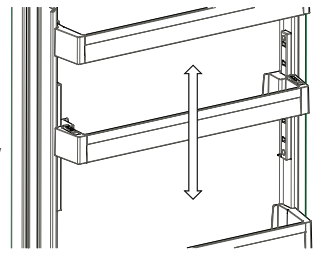

Fig.2

Position door shelf the height you need by moving up and down. After you get the position that you want the door shelf, release the buttons on the side of the door shelf (Fig.2) Before releasing the door shelf, move up down and make sure the door shelf is fixed.

Note: Before moving door shelf is loaded, you must hold the shelf by supporting the bottom. Otherwise, door shelf could fall off the rails due to the weight. So damage may occur on the door shelf or rails.

Maxi-fresh preserver (In some models)

Maxi Fresh Preserver technology helps to remove ethylene gas (a bioproduct released naturally from fresh foods) and unpleasant odors from the crisper. In this way, food stays fresh for a longer time.

- Maxi Fresh Preserver must be cleaned once in a year. The filter should be waited for 2 hours at 65°C in a oven.
- To clean the filter, please remove the back cover of the filter box by pulling it in the direction of the arrow.
- The filter should not be washed with water or any detergent.

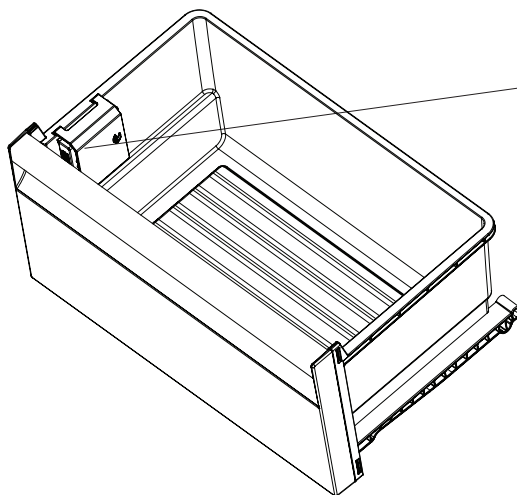
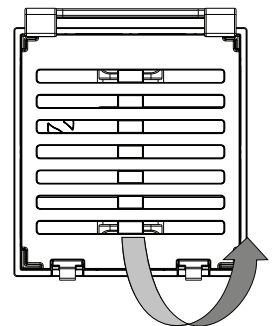
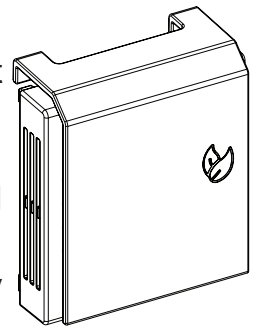

Maxi Fresh Preserver
(In some models)

The Chiller Shelf (*In some models*)

Keeping food in the Chiller compartment, instead of the freezer or refrigerator compartments, allows food to retain freshness and flavour for longer, while preserving its fresh appearance. When the Chiller tray becomes dirty, remove it and wash with water.

(Water freezes at 0°C, but food containing salt or sugar freezes at temperatures lower than this).

The Chiller compartment is usually used for storing foods such as raw fish, lightly pickled food, rice, and so on.

⚠ Do not put food you want to freeze or ice trays (to make ice) in the Chiller compartment.

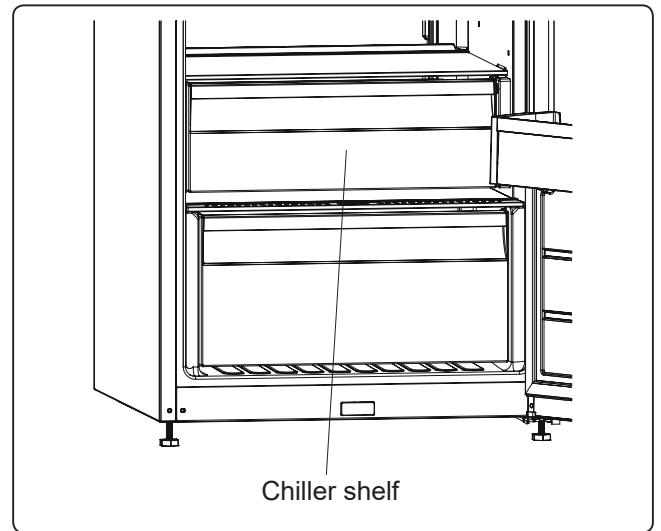

Visual and text descriptions on the accessories section may vary according to the model of your appliance.

CHAPTER 3 ARRANGING FOOD IN THE APPLIANCE

It will be enough to set the thermostat to “2 or 3”, for fridge to work in normal working conditions.

Refrigerator Compartment

- To reduce humidity and consequent increase of frost never place liquids in unsealed containers in the refrigerator.
- Never place warm food in the refrigerator. Warm food should be allowed to cool at room temperature and should be arranged to ensure adequate air circulation in the refrigerator compartment.
- Arrange the meat and cleaned fish (wrapped in packages or sheets of plastic) which you will use in 1-2 days.
- You can put the fruits and vegetables into crisper without packing.

Important Note:

- Cover any finished dishes when you put them in the fridge. Place them in the fridge when they are cool, otherwise temperature/humidity inside the fridge increases and this causes the fridge to operate more. Covering food and beverages also preserves their flavour and aroma.
- Potatoes, onion and garlic shouldn't be kept in the fridge.
- Please avoid the foods from touching to temperature sensor which is located at refrigerator compartment. In order to keep optimum preservation temperature in refrigerator compartment, foods mustn't contact with the sensor.

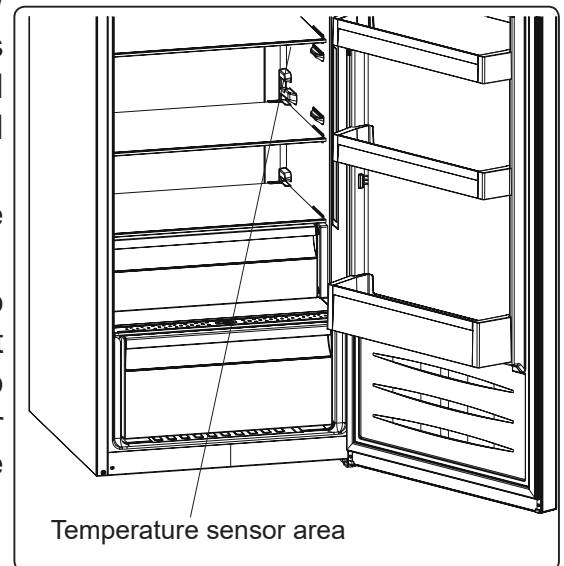

Food	Maximum storage time	How and where to store
Vegetables and fruits	1 week	Vegetable bin
Meat and fish	2 - 3 Days	Wrap in plastic foil, bags, or in a meat container and store on the glass shelf
Fresh cheese	3 - 4 Days	On the designated door shelf
Butter and margarine	1 week	On the designated door shelf
Bottled products e.g. milk and yoghurt	Until the expiry date recommended by the producer	On the designated door shelf
Eggs	1 month	On the designated egg shelf
Cooked food		All shelves

Freezer Compartment

- The freezer is used for storing frozen food, freezing fresh food, and making ice cubes.
- For freezing fresh food; wrap and seal fresh food properly, that is the packaging should be air tight and shouldn't leak. Special freezer bags, aluminum foil polythene bags and plastic containers are ideal.
- Do not store fresh food next to frozen food as it can thaw the frozen food.
- Before freezing fresh food, divide it into portions that can be consumed in one sitting.
- Consume thawed frozen food within a short period of time after defrosting
- Never place warm food in the freezer compartment as it will thaw the frozen food.
- Always follow the manufacturer's instructions on food packaging when storing frozen food. If no information is provided food, should not be stored for more than 3 months from the date of purchase.
- When purchasing frozen food, make sure that it has been stored under appropriate conditions and that the packaging is not damaged.
- Frozen food should be transported in appropriate containers and placed in the freezer as soon as possible.
- Do not purchase frozen food if the packaging shows signs of humidity and abnormal swelling. It is probable that it has been stored at an unsuitable temperature and that the contents have deteriorated.
- The storage life of frozen food depends on the room temperature, the thermostat setting, how often the door is opened, the type of food, and the length of time required to transport the product from the shop to your home. Always follow the instructions printed on the packaging and never exceed the maximum storage life indicated.
- The maximum amount of fresh food (in kg) that can be frozen in 24 hours is indicated on the appliance label.
- To freeze fresh food, ensure that as much of the surface of the food as possible is in contact with the cooling surface.

In some models: While loading the freezer compartment, do not fill above the guidelines otherwise the door will not close properly. If the freezer compartment door does not close properly, excess ice will form in the freezer compartment. To prevent the problem recurring, clear the ice and make sure the door is fully closed.

Also, not closing the freezer and/or fridge compartment doors will increase your energy consumption.

If the lower shelf of the freezer door is removed and food obstructs the air suction hole, the efficiency of your fridge will reduce.

Therefore, take care while loading the freezer compartment and make sure not to cover the air suction hole.

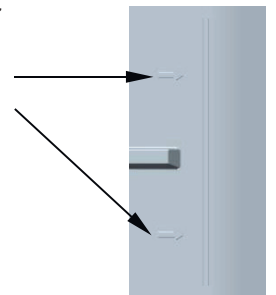

NOTE: If you attempt to open the freezer door immediately after closing it, you will find that it will not open easily. This is normal. Once equilibrium has been reached, the door will open easily.

Important note:

- Never refreeze thawed frozen food.
- The taste of some spices found in cooked dishes (anise, basilica, watercress, vinegar, assorted spices, ginger, garlic, onion, mustard, thyme, marjoram, black pepper, etc.) changes and they assume a strong taste when they are stored for a long period of time. Therefore, add small amounts of spices to food to be frozen, or the desired spice should be added after the food has thawed.
- The storage time of food is dependent on the type of oil used. Suitable oils are margarine, calf fat, olive oil and butter. Unsuitable oils are peanut oil and pig fat.
- Food in liquid form should be frozen in plastic cups and other food should be frozen in plastic folios or bags.

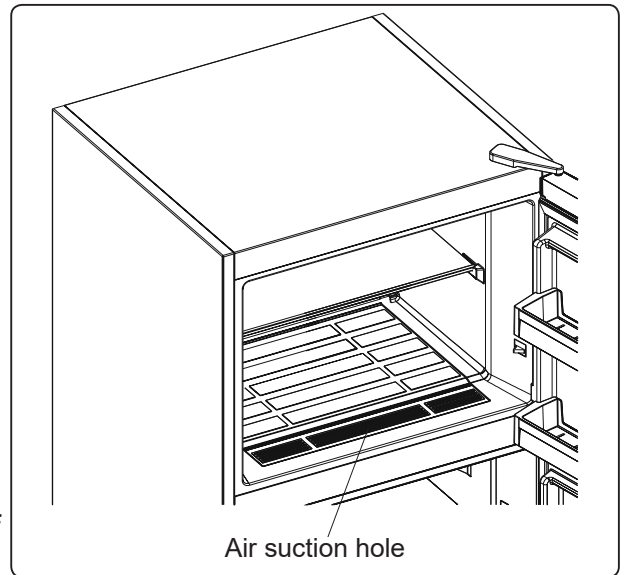

The table below is a quick guide to show you the most efficient way to store the major food groups in your freezer compartment.

Meat and fish	Preparation	Maximum storage time (months)
Steak	Wrap in foil	6 - 8
Lamb meat	Wrap in foil	6 - 8
Veal roast	Wrap in foil	6 - 8
Veal cubes	In small pieces	6 - 8
Lamb cubes	In pieces	4 - 8
Minced meat	In packaging without using spices	1 - 3
Giblets (pieces)	In pieces	1 - 3
Bologna sausage/salami	Should be kept packaged even if it has a membrane	
Chicken and turkey	Wrap in foil	4 - 6
Goose and duck	Wrap in foil	4 - 6
Deer, rabbit, wild boar	In 2.5 kg portions or as fillets	6 - 8
Freshwater fish (Salmon, Carp, Crane, Catfish)	After cleaning the bowels and scales of the fish, wash and dry it. If necessary, remove the tail and head.	2
Lean fish (Bass, Turbot, Flounder)		4
Fatty fishes (Tuna, Mackerel, Bluefish, Anchovy)		2 - 4
Shellfish	Clean and in a bag	4 - 6
Caviar	In its packaging, or in an aluminium or plastic container	2 - 3

Meat and fish	Preparation	Maximum storage time (months)
Snails	In salty water, or in an aluminium or plastic container	3

 **NOTE:** Thawed frozen meat should be cooked as fresh meat. If the meat is not cooked after defrosting, it must not be re-frozen.

Vegetables and Fruits	Preparation	Maximum storage time (months)
String beans and beans	Wash, cut into small pieces and boil in water	10 - 13
Beans	Hull, wash and boil in water	12
Cabbage	Clean and boil in water	6 - 8
Carrot	Clean, cut into slices and boil in water	12
Pepper	Cut the stem, cut into two pieces, remove the core and boil in water	8 - 10
Spinach	Wash and boil in water	6 - 9
Cauliflower	Remove the leaves, cut the heart into pieces and leave it in water with a little lemon juice for a while	10 - 12
Eggplant	Cut into pieces of 2cm after washing	10 - 12
Corn	Clean and pack with its stem or as sweet corn	12
Apple and pear	Peel and slice	8 - 10
Apricot and Peach	Cut into two pieces and remove the stone	4 - 6
Strawberry and Blackberry	Wash and hull	8 - 12
Cooked fruits	Add 10 % of sugar to the container	12
Plum, cherry, sourberry	Wash and hull the stems	8 - 12

	Maximum storage time (months)	Thawing time at room temperature (hours)	Thawing time in oven (minutes)
Bread	4 - 6	2 - 3	4-5 (220-225 °C)
Biscuits	3 - 6	1 - 1,5	5-8 (190-200 °C)
Pastry	1 - 3	2 - 3	5-10 (200-225 °C)
Pie	1 - 1,5	3 - 4	5-8 (190-200 °C)
Phyllo dough	2 - 3	1 - 1,5	5-8 (190-200 °C)
Pizza	2 - 3	2 - 4	15-20 (200 °C)

Dairy products	Preparation	Maximum storage time (months)	Storage conditions
Packet (Homogenized) Milk	In its own packet	2 - 3	Pure Milk – in its own packet
Cheese - excluding white cheese	In slices	6 - 8	Original packaging may be used for short-term storage. Keep wrapped in foil for longer periods.
Butter, margarine	In its packaging	6	

CHAPTER .4 CLEANING AND MAINTENANCE

- Make sure to unplug the fridge before starting to clean it.

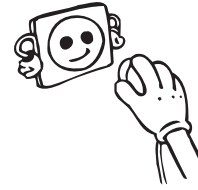

- Do not wash your fridge by pouring water.

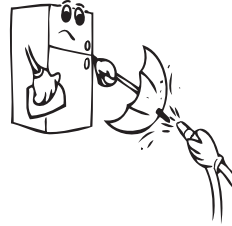

- You can wipe the inner and outer sides with a soft cloth or a sponge using warm and soapy water.

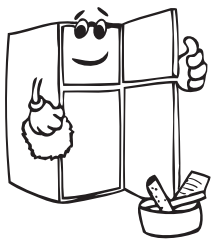
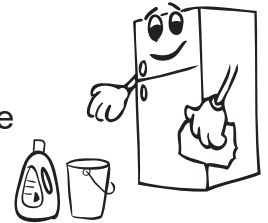

- Remove the parts individually and clean with soapy water. Do not wash in washing machine.

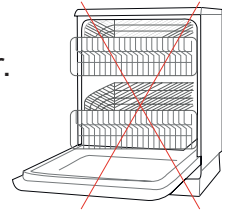

- Never use flammable, explosive or corrosive material like thinner, gas, acid for cleaning.

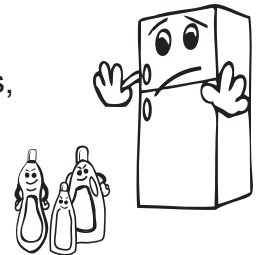

- You should clean the condenser with broom at least once a year in order to provide energy saving and increase the productivity.

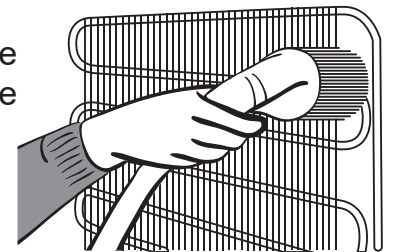

Make sure that your fridge is unplugged while cleaning.

Replacing The Light Led (If the illumination is occurred via LED strip)

1 led strip in freezer compartment and 2 led strips in cooler compartment are used to illuminate your appliance.

Please call the service man.

Note: Numbers and location of led strips may be changed according to the model.

!!! Some versions may be without freezer illumination.

CHAPTER .5

TRANSPORTATION AND CHANGING OF INSTALLATION POSITION

Transportation and Changing of Installation Position

- Original package and foam may be kept for re-transportation (optionally).
- You should fasten your fridge with thick package, bands or strong cords and follow the instructions for transportation on the package for re-transportation.
- Remove movable parts (shelves, accessories, vegetable bins etc.) or fix them into the fridge against shocks using bands during re-positioning and transportation.

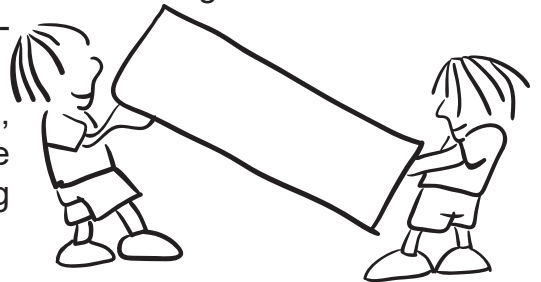

Carry your fridge in the upright position.

Repositioning the Door

- It is not possible to change the opening direction of your fridge door, if the door handles on your fridge are installed from the front surface of the door.
- It is possible to change the opening direction of the door on models without any handles.
- If the door opening direction of your fridge may be changed, you should contact the nearest Authorized Service to have the opening direction changed.

CHAPTER .6

BEFORE CALLING YOUR AFTER SALES SERVICE

What to do if your refrigerator does not operate;

Check that;

- There is no power ,
- The general switch in your home is disconnected ,
- The thermostat setting is on “1” position ,
- The socket is not sufficient. To check this, plug in another appliance that you know which is working into the same socket.

What to do if your refrigerator performs poorly;

Check that;

- You have not overloaded the appliance ,
- The doors are closed perfectly ,
- There is no dust on the condenser ,
- There is enough place at the rear and side walls.

If your fridge is operating too loudly;

Normal Noises

Cracking (Ice cracking) noise:

- During automatic defrosting.
- When the appliance is cooled or warmed (due to expansion of appliance material).

Click noise: Heard when the thermostat switches the compressor on/off.

Compressor noise

- **Normal motor noise:** This noise means that the compressor operates normally
- Compressor may cause more noise for a short time when it is activated.

Bubbling noise and splash: This noise is caused by the flow of the refrigerant in the tubes of the system.

Water flow noise: Normal flow noise of water flowing to the evaporation container during defrosting. This noise can be heard during defrosting.

Air blow noise (Normal fan noise): This noise can be heard during the normal operation of system due to the circulation of air..

If humidity builds up inside the fridge;

- Are all food packed properly? Are the containers dried before placing them in the fridge?
- Are the fridge doors opened frequently? Humidity of the room gets in the fridge when the doors are opened. Humidity build up will be faster when you open the doors more frequently, especially if the humidity of the room is high.
- Building up of water drops on the rear wall after automatic defrosting is normal. (in Static Models)

If the doors are not opened and closed properly;

- Do the food packages prevent closing of the door?
- Are the door compartments, shelves and drawers placed properly?
- Are door gaskets broken or torn?
- Is your fridge on a level surface?

If the edges of fridge cabinet that the door joint contact are warm;

Especially in summer (hot weather), the surfaces that the joint contact may get warmer during the operation of the compressor, this is normal.

IMPORTANT NOTES:

- If the unit is switched off or unplugged, you must allow at least 5 minutes before restarting or re-plugged the unit in order not to damage the compressor.
- If you will not use your fridge for a long time (e.g. in summer holidays) unplug it. Clean your fridge according to Part 4 and leave the door open to prevent humidity and smell
- If the problem persists after you have followed all the instructions above, please consult to the nearest service.
- The appliance you bought is designed for home type use and can be used only at home and for the stated purposes. It is not suitable for commercial or common use. If the consumer use the appliance in a way that does not comply with these features, we emphasize that the producer and the dealer shall not be responsible for any repair and failure within the guarantee period.

Tips for saving energy

- 1– Install the appliance in a cool, well ventilated room , but not in direct sunlight and not near heat source (radiator, cooker.. etc.). Otherwise use an insulating plate.
- 2– Allow warm food and drinks to cool down outside the appliance.
- 3– When thawing frozen food, place it in the refrigerator compartment. The low temperature of the frozen food will help to cool the refrigerator compartment when it is thawing. So it reduces the energy requirements.
- 4– When placing, drinks and liquids they must be covered. Otherwise humidity increases at the appliance. Therefore the working time gets longer. Also covering drinks and liquids helps preserve the smell and taste.
- 5– When placing food and drinks, open the appliance door as briefly as possible.
- 6– Keep the covers closed of any different temperature compartment in the appliance (crisper, chiller ...etc.).
- 7– The door gasket must be clean and pliable. In case of wear, if your gasket is detachable, replace the gasket. If not detachable, you have to replace the door.

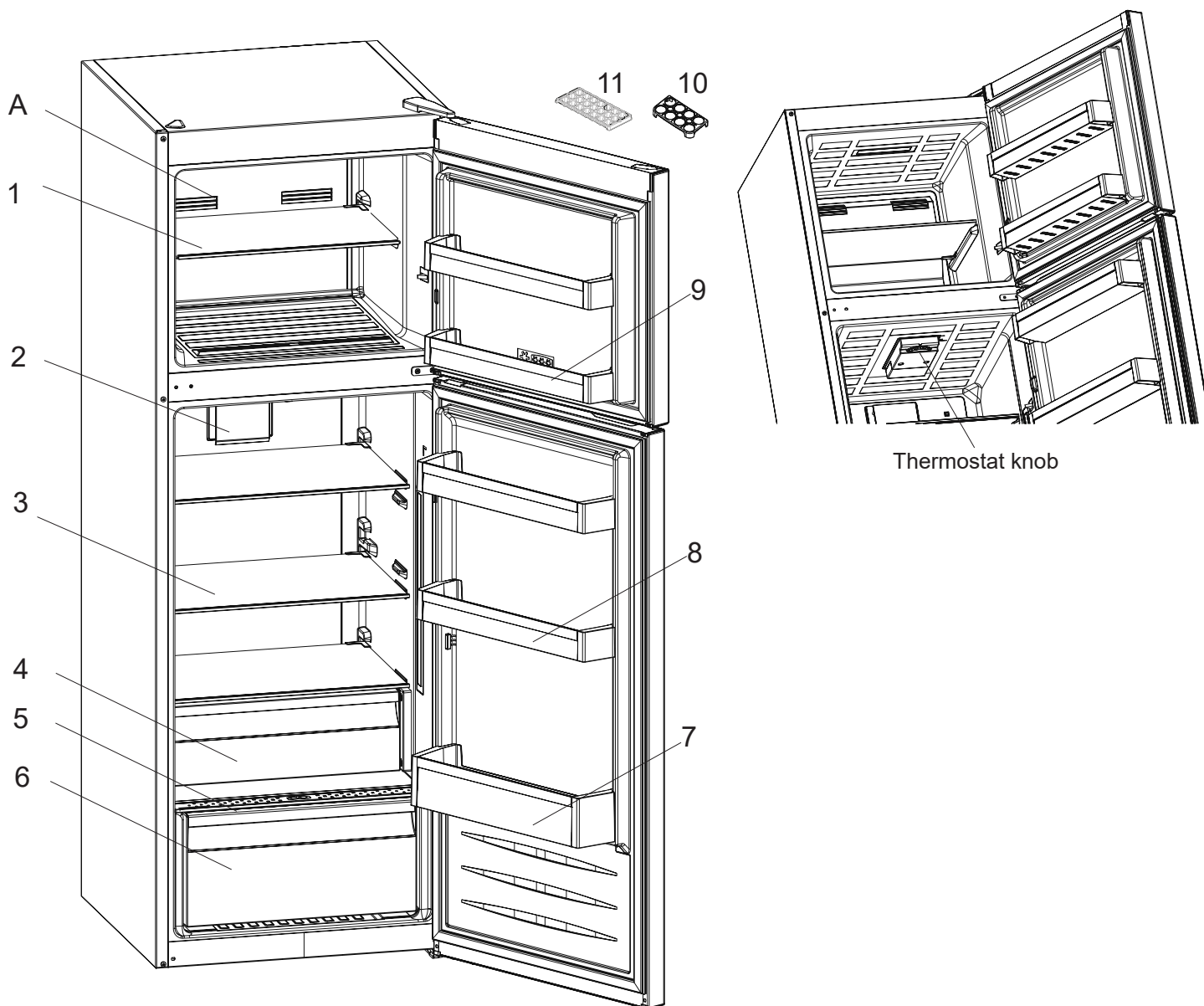

This presentation is only for information about the parts of the appliance.
Parts may vary according to the appliance model.

- | | |
|-----------------------------|---------------------------|
| A) Freezer compartment | 6) Crisper |
| B) Refrigerator compartment | 7) Bottle shelf |
| 1) Freezer shelf | 8) Door shelves |
| 2) Turbo fan * | 9) Freezer door shelves * |
| 3) Refrigerator shelves | 10) Egg holder |
| 4) Chiller compartment * | 11) Ice tray |
| 5) Crisper cover | |

** In some models*

תעודת אחריות

פרטי היבואן : אלקטרו קובי בע"מ

רחוב המשור 13, טבריה. טלפון: 074-7555800, פקס: 04-6209862, service@electrokubi.com

פרטי נותן השרות : שירות רטפון.

רחוב הצורף 3, חולון. טלפון: 074-7221019.

1. תקופת האחריות היא 12 חודשים.
2. (1) האחריות היא לעשיית שירותי אחזקה הדרושים לפעולתו התקינה של המוצר בתקופת האחריות: התמורה בעד עשיית שירותי אחזקה בתקופת האחריות כלולה התמורה שקיבלנו בעד המכשיר.
(2) התמורה לפי סעיף קטן (1) היא גם בעד כל חלקי חילוף שיהיו דרושים לתיקון המוצר או להחלפת חלקים בה והובלת המוצר לתחנת השרות וממנה במשך תקופת האחריות.
3. אנו מתחייבים :
(1) לתקן כל קלקול במוצר, כל פגם בייצור או בעבודת הגמר ולהחליף בה כל חלק הטעון החלפה בהקדם האפשרי.
(2) להיענות לקריאת מחזיק המוצר לעשות שירות אחזקה -
(1). תוך שלושה ימים מיום שנדרש לעשות זאת - אם מען מחזיק המוצר הוא במקום שקיימת בו תחנת שרות או במקום הנמצא במרחק שאינו עולה על 30 קילומטר ממקום שבו קיימת תחנת שרות :
תוך שבעת ימים :
(א) מיום שנדרש כאמור - אם מען מחזיק המוצר הוא במקום שבו אין תחנת שרות והמרחק ממקום שבו קיימת תחנת שרות עולה על 30 קילומטר או
(ב) מיום קבלת הדרישה בכתב - אם הדרישה הייתה בכתב ובלבד שינוי שבתות וחגים לא יבואו במניין לעניין פסקה זו. שרותי אחזקה יינתנו במקום הימצאו של המוצר או בתחנת שרות שמענה ומס' הטלפון שלה רשום בחזית תעודה זו.
(3) להודיע למחזיק המוצר על כל שינוי במען שלנו או במען של תחנת השירות.
(4) להודיע בכתב למחזיק המוצר חודש ימים לפחות לפני תום תקופת האחריות על זכותו לקבל בתשלום בגמר תקופת האחריות : חלקי חילוף ושרותי אחזקה כאמור בפסקה (5).
(5) לספק תמורת תשלום חלקי חילוף ולעשות שרותי אחזקה שיהיו דרושים לתיקון המוצר במשך 6 שנים לפחות מיום תום תקופת האחריות לפי תעודה זו.
4. האחריות מוגבלת למוצר שברשותכם בלבד ולא כוללת אחריות למתקני אינסטלציה של מים וחשמל או לכל אחד מהם, אלא אם הם הותקנו על ידינו.
5. האחריות לפי תעודה זו לא תחול במקרים הבאים אם נוכיח לבעל התעודה אחד מאלה :
(1) הקלקול נגרם ע"י שימוש הנוגד את הוראות השימוש שנמסרו בכתב למחזיק המוצר או שנגרם ע"י כוח עליון.
(2) הקלקול נובע מתקלות או מהפרעות ברשת החשמל אי תקינות שקע, מוליכים נתיך והארקה שאינם מאבזרי המוצר.
(3) המוצר הותקן או שהוכנס בו שינויים ע"י אדם שלא הוסמך לכך על-ידינו בה בשעה שאנו לא הפרנו את התחייבותנו במועד הנקוב בסעיף 3 (2) לתעודה זו.
(4) הקלקול נגרם בזדון או ברשלנות שלא ע"י נותן תעודת אחזקה זו, שליחו או עושה שרות אחזקה מטעמו.
(5) במוצר נעשה שימוש למטרות מסחריות.
(6) הקלקול נגרם עקב טלטול המוצר ממקום למקום.
(7) הודיע לנו מחזיק המוצר על העתקת מקום מגוריו ומענו החדש, נודיע לו בהקדם האפשרי ולא יאוחר מ-10 ימים מיום קבלת הודעת מחזיק המוצר על מעונה של תחנת השרות לעשיית שירותי אחזקה הסמוכה למקום מגוריו החדש של מחזיק המוצר.
(8) במקרה של העברת בעלות על המוצר יודיע לנו בעל התעודה תוך 14 יום על העברת הבעלות לאדם אחר. האחריות לפי התעודה תמשך לטובת רוכש הבעלות על המוצר עד תום תקופת האחריות.
6. האחריות אינה כוללת ולא תחול על נזקי חלודה, שינויי או קילופי צבע ושבר מכל סיבה שהיא.



שם פרטי	שם משפחה	מס' טלפון
רחוב	מספר	עיר
מכשיר / דגם	מס' סידורי	תום תקופת אחריות
מקום הרכישה	תאריך רכישה	דואר אלקטרוני

חתימה וחותמת המוכר

פרק 7 חלקי המכשיר ורכיביו

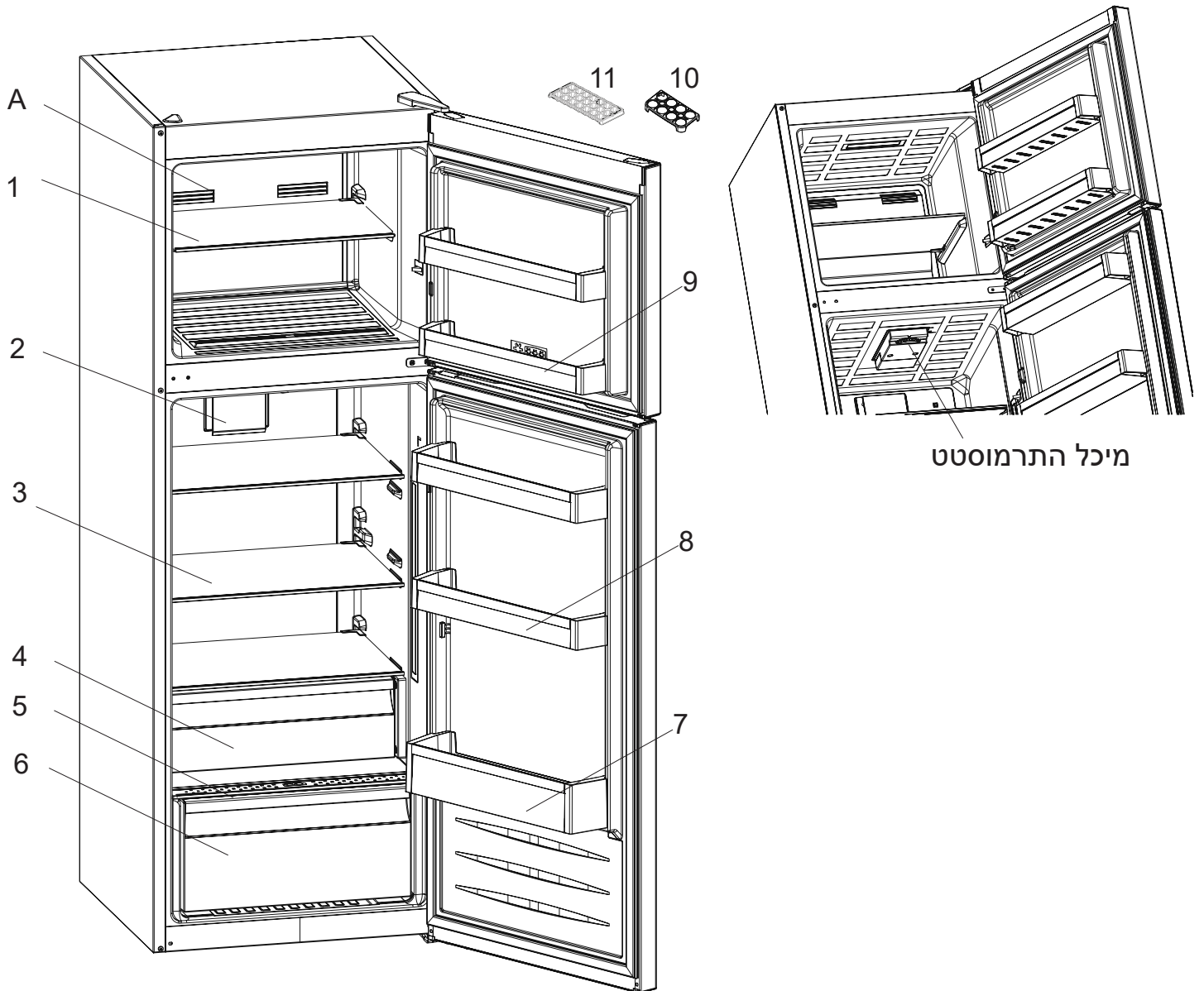

מצגת זו נועד אך ורק לתת מידע אודות חלקי המכשיר ורכיביו. החלקים עשויים להשתנות בהתאם לדגם המכשיר.

(9) מדפים בתא המזון
(10) תבנית לביצים
(11) מייצר קרח

(5) מכסה מגירת הירקות והפירות
(6) מגירות
(7) מדף לאחסון בקבוקים בדלת
(8) מדף דלת מתכוונן * / מדף הדלת

(A) תא ההקפאה
(B) תא הקירור (המזון)
(1) מדף בתא ההקפאה
(2) מאורר טורבו
(3) מדפים בתא הקירור
(4) מגירת טמפרטורה 0

* בחלק מהדגמים

אלה, אנו מדגישים שהיצרן והמפיץ לא יהיו אחראים לתיקון או לתקלה כלשהם במשך תקופת האחריות.

עצות לחיסכון באנרגיה

1. התקן את המכשיר בחדר קריר המאוורר היטב, אך ללא שמש ישירה ולא ליד מקור חום (רדיאטור, כיריים וכו'). אם לא ניתן, השתמש בלוח מבודד.
2. הנח למזון ולמשקאות חמים להתקרר מחוץ למכשיר.
3. בעת הפשרת מזון קפוא, יש להכניס אותו לתא הקירור. הטמפרטורה הנמוכה של המזון הקפוא תעזור לקרר את תא הקירור בעת ההפשרה. כך תחסך אנרגיה. אם המזון הקפוא נשאר מחוץ למכשיר, מתבזבזת אנרגיה.
4. כסה משקאות או נוזלים אחרים במכסה כשאתה מכניס אותם למכשיר, כדי למנוע את עליית הלחות במכשיר. וכן, למנוע את התארכות זמן הפעולה של המכשיר. כמו כן, כיסוי משקאות ונוזלים אחרים במכסה מסייע בשימור הריח והטעם.
5. נסה להימנע מהשארת הדלתות פתוחות לאורך זמן או מפתיחת הדלתות לעתים קרובות מדי, זאת כדי למנוע מאוויר חם להיכנס למכשיר ולגרום למדחס לפעול לעתים קרובות שלא לצורך.
6. השאר את המכסים של התאים בעלי הטמפרטורות השונות (מגירת הירקות, מגירת קירור באפס מעלות וכו'...) סגורים.
7. אטם הדלת חייב להיות נקי וגמיש. במקרה של בלאי, אם חומר האיטום נתיק, ניתן להחליפו. אם אינו נתיק, יהיה עליך להחליף את הדלת.

• ברגע שהמקרר מתקרר או מתחמם נוצרים הקולות כתוצאה מהתרחבות ו/או התכווצות של החומר.

קולות חריקה קצרים: אלה נוצרים כאשר התרמוסטט מפעיל ומכבה את המדחס.

רעשי מדחס:

זהו רעש מנוע רגיל. הרעש מצביע כי המדחס עובד כנדרש. כאשר המדחס נכנס לפעולה, יתכן כי ישמיע רעש מעט יותר חזק מהרגיל. קולות בועות וגרגור: רעש זה נוצר כשנוזל הקירור זורם בצנרת הקירור. רעש זרימת מים: רעש זה הינו רגיל כאשר המים זורמים לניקוז בעת ההפשרה של המקרר. **רעש זרימת אויר:** זהו רעש רגיל. יתכן והרעש נובע כתוצאה מסחרור אויר בתוך מערכת ה- NO FROAST בעת פעולה רגילה.

אם קצות המקרר הנוגעים באטמי הדלתות חמים:

• במיוחד בחודשי הקיץ (במזג אויר חם) יתכן והמשטח יתחמם. זוהי תופעה רגילה.

אם יש לחות בצד הפנימי של המקרר:

• האם המזון נארז כנדרש? האם מכלי המזון סגורים היטב?
• האם הדלתות של המקרר והמקפוא נפתחים לעיתים תכופות? ברגע שהדלת נפתחת, הלחות שבאוויר נכנסת לתוך המקרר. במיוחד אם דרגת הלחות בחדר גבוהה מאוד. ככל שתכיפות פתיחת הדלתות תגבר, הלחות תעלה.
• זוהי תופעה רגילה אם יש טיפות מים שנוצרות על החלק האחורי של המקרר כתוצאה מתהליך ההפשרה האוטומטי (בדגמים סטטיים).

אם הדלתות לא נסגרות היטב:

• האם יש אריזות מזון המונעות סגירת תקינה של הדלתות?
• האם תא המזון, מדפים ומגירות מוקמו כראוי?
• האם אטמי הדלתות שלמים?
• האם המקרר עומד על משטח ישר?

המלצות:

• במקרה של הפסקת חשמל פתאומית או ניתוק המקרר מזרם החשמל וחיבור מחדש של החשמל, מגן המדחס הטרמי יפתח כאשר לחץ גז הקירור נמוך מן הנדרש. 4 עד 5 דקות לאחר מכן המקרר יחל בפעולה רגילה ותקינה. זוהי תופעה רגילה.
• אם הבעיה נמשכת לאחר שפעלת על פי ההוראות הנ"ל, פנה לנציג שירות מורשה הקרוב למקום מגוריך.
• אם אין שימוש במקרר למשך תקופה ארוכה, יש להפשיר ולנקות את המקרר ולהשאיר את הדלתות פתוחות על מנת למנוע ריחות ועובש.
• על מנת להפסיק לחוטיין את פעולת המקרר נתקו אותו מזרם החשמל (גם כאשר מבוצע הליך ניקוי).
• המכשיר שקנית נועד לשימוש ביתי, וניתן להשתמש בו אך ורק בבית ולמטרות שצוינו. הוא אינו מתאים לשימוש מסחרי או המוני. אם הצרכן משתמש במכשיר בצורה המנוגדת להנחיות

שינוי מיקום הדלת

- אין אפשרות לשנות את כיוון פתיחת הדלת של המקרר אם ידית הדלת במקרר שלך הותקנה מהמשטח הקדמי של הדלת.
- אפשר לשנות את כיוון פתיחת הדלת בדגמים ללא ידיות.
- אם ניתן לשנות את כיוון פתיחת הדלת של המקרר שלך, עליך ליצור קשר עם נציג השירות המורשה הקרוב למקום מגוריך ולבקש לשנות את כיוון הפתיחה.

פרק 6 לפני שתקרא לשירות שאחרי המכירה

אם המקרר אינו עובד:

- האם קיימת תקלה בחשמל?
- האם התקע מחובר נכון והיטב לשקע?
- האם קפץ נתיך או היה נתק בקו הזנת החשמל למקרר?
- האם קיימות תקלות כלשהן בשקע או בתקע? לבדיקה זו חבר את המקרר לתקע שאתה בטוח כי הינו עובד.

אם המקרר אינו מקרר מספיק:

- האם התרמוסטט מכון לדרגת הקירור הקרה ביותר?
- האם הדלתות נפתחות בתכיפות גבוהה ונשארות פתוחות זמן רב?
- האם הדלתות סגורות היטב והאם אטמי הדלתות תקינים?
- האם ישנם מכלי מזון או מזון בתוך המקרר המפריעים לזרימת אויר תקינה?
- האם המקרר עמוס מידי?
- האם קיים מרווח מספיק בין החלק האחורי של המקרר לבין הקיר?

אם המזון בתא המזון או במקפיא קר מידי:

- האם נקבעה טמפרטורה מתאימה בתרמוסטט?
- האם יש מזון חדש רב מידי במקפיא?
- אם יש, המדחס יעבוד זמן רב לשם הקפאה ולכן יתכן והוא יקרר את המזון בתא המזון יותר מהדרוש.

אם המקרר רועש מידי:

- המדחס יפעל מעת לעת על מנת לווסת את הטמפרטורה. הרעש אותו תשמע מהמקרר בזמנים אלה הוא נורמלי כנדרש לפעולת המדחס.
- ברגע שדרגת הקירור מגיעה לדרגה הנדרשת, הרעש יפסיק מעצמו.

אם עדיין קיים רעש:

- האם המקרר מפולס?
- האם יש משהו מאחורי המקרר?
- האם המדפים או הצלחות שעליהן בתוך המקרר רועדים? אם כן, סדר אותן כיאות.
- האם המוצרים בתוך המקרר רועדים? אם כן, סדר אותם כיאות.

קולות חריקה של קרח:

- קולות אלה נשמעים בעת תהליך ההפשרה האוטומטי כאשר הקרח שנוצר במקרר מפשר ונופל לניקוז.

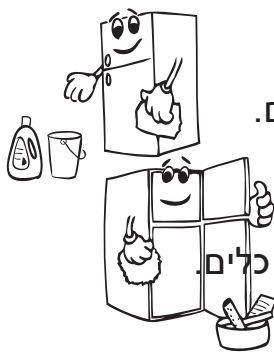

• יש לנקות את המקרר מדי פעם באמצעות תמיסת סודה לשתייה ומים פושרים.

• נקה את האביזרים בנפרד בסבון ומים. אין לנקות אותם במדיח כלים.



• נקה את המדחס במטאטא לפחות פעמיים בשנה. פעולה זו תסייע בחיסכון בעלויות אנרגיה ובהגברת תפוקת המכשיר.

יש לנתק את המכשיר מהחשמל.  

החלפת תאורת הלדים

יש רצועת לדים אחת (בחלק מהדגמים) בתא ההקפאה ו-2 רצועות לדים בתא הקירור. אין להחליף אותה לבד. להחלפת תאורת הלדים, יש לקרוא לטכנאי.

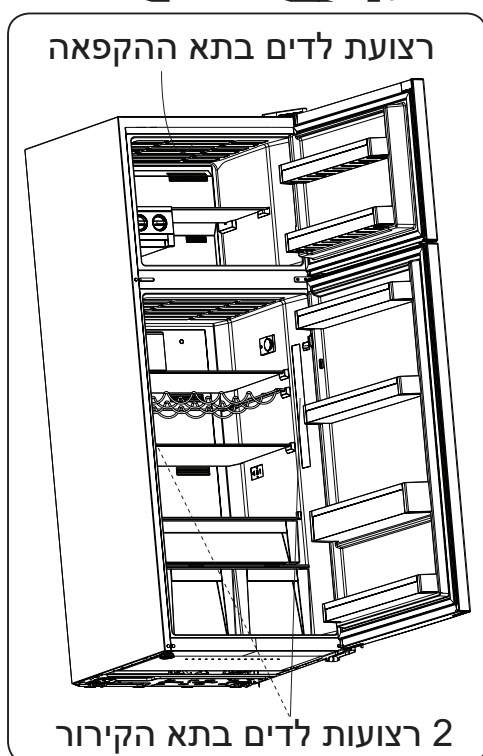

פרק 5 הובלה ושינוי מקום ההתקנה

הובלה ושינוי מקום ההתקנה

- ניתן לשמור את האריזות המקוריות ואת הפוליסטירן המוקצף (PS) לפי הצורך.
- במהלך ההובלה יש לקבע את המכשיר במיתר עבה או בחבל חזק. בעת ההובלה יש לציית להוראות הכתובות על הקופסה העשויה מקרטון גלי.
- לפני ההובלה או שינוי מיקום ההתקנה, יש להוציא את כל החפצים הבלתי מקובעים (כלומר, מדפים, מגירת ירקות...) או לקבע אותם ברצועות כדי למנוע נזק.

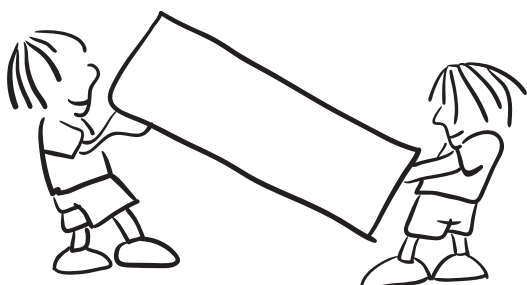

יש להוביל את המקרר במצב מאונך בלבד!! 

זמן אחסון מרבי (חודשים)	הכנה	ירקות ופירות
10 - 8	קלף ופרוס	תפוחים ואגסים
6 - 4	חתוך לשני חלקים והסר את החרצן	משמשים ואפרסקים
12 - 8	שטוף וקלף	תות שדה ואוכמניות
12	הוספת 10% סוכר למכל	פירות מבושלים
12 - 8	שטוף וקלף את פטוטרות	שזיפים, דובדבנים, פירות יער, חמוצים

תנאי אחסון	זמן אחסון מרבי (חודשים)	הכנה	מוצרי חלב
חלב נקי – באריזתו	3 - 2	באריזתו	חלב (אחיד) באריזה
ניתן להשתמש באריזה המקורית לאחסון למשך פרק זמן קצר. יש לעטוף אותו בפלסטיק נצמד לפרקי זמן ממושכים יותר.	8 - 6	בפרוסות	גבינה - לא כולל גבינה לבנה
	6	באריזה שלהן	חמאה, מרגרינה

זמן הפשרה בתנור (בדקות)	זמן הפשרה בטמפרטורת החדר (בשעות)	זמן אחסון מרבי (חודשים)	
4-5 (220-225 °C)	3 - 2	6 - 4	לחם
5-8 (190-200 °C)	1.5 - 1	6 - 3	ביסקוויטים
5-10 (200-225 °C)	3 - 2	3 - 1	תופינים
5-8 (190-200 °C)	4 - 3	1.5 - 1	עוגת פאי
5-8 (190-200 °C)	1.5 - 1	3 - 2	בצק פילו
15-20 (200 °C)	4 - 2	3 - 2	פיצה

פרק 4 ניקוי ותחזוקה

⚡ נתק את היחידה משקע החשמל לפני הניקוי.

⚠ אין לנקות את המכשיר על ידי הרטבתו במים.

⚠ אין להשתמש במוצרים, תכשירי ניקוי או סבונים הגורמים לשריטות. לאחר הניקוי, שטוף את האביזרים במים נקיים וביבש אותם בזהירות. לאחר שסיימת לנקות, חבר שוב את התקע לשקע החשמל בידיים יבשות. ודא שלא חודרים מים לתושבת הנורה ולרכיבים חשמליים אחרים.

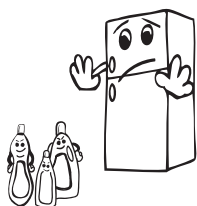

כמה המלצות צוינו בעמודים 14 ו-15 לגבי הנחת המזון ואחסונו בתא ההקפאה העמוקה.

זמן אחסון מרבית (חודש)	הכנה	בשר ודגים
8 - 6	עיטוף בפלסטיק נצמד	אומצה
8 - 6	עיטוף בפלסטיק נצמד	בשר כבש
8 - 6	עיטוף בפלסטיק נצמד	צלי בשר עגל
8 - 6	בחתיכות קטנות	קוביות בשר עגל
8 - 4	בחתיכות	קוביות בשר טלה
3 - 1	באריזות ללא תבלינים	בשר קצוץ
3 - 1	בחתיכות	קרביים (בחתיכות)
	יש לארוז אותו גם אם יש בו קרומים	נקניקיה מעושנת / נקניק סלאמי
6 - 4	עיטוף בפלסטיק נצמד	בשר עוף והודו
6 - 4	עיטוף בפלסטיק נצמד	אווז וברוז
8 - 6	במנות של 2.5 ק"ג וכחתיכות פילה	אייל
2	לאחר ניקוי המעיים והקשקשים של הדג, יש לשטוף ולייבש את הדג; ואם יש צורך, יש לחתוך את הזנב ואת הראש שלו.	דגי מים מתוקים (סלמון, קרפיון, אמנון)
4		דגים רזים: פוטית
4 - 2		דגים עתירי שומן (טונה, מקרל, אנשובי)
3 - 2	באריזתן, מכל אלומיניום או פלסטיק	ביצי דגים

הערה: יש לבשל בשר קפוא כמו בשר טרי, לאחר שהופשר. אם הבשר אינו מבושל לאחר שהופשר, אין להקפואו שוב.

זמן אחסון מרבי (חודשים)	הכנה	ירקות ופירות
13 - 10	שטוף וחתוך לחתיכות קטנות והרתח במים	שעועית ירוקה וקטניות
12	קלף, שטוף והרתח במים	שעועית
8 - 6	נקה והרתח במים	כרוב
12	נקה, פרוס והרתח במים	גזר
10 - 8	חתוך את הפטוטרות, חתוך את הפלפל לשני חלקים והסר את הליבה, והרתח במים	פלפל
9 - 6	שטוף והרתח במים	תרד
12 - 10	הפרד בין העלים, חתוך את הלב לחתיכותו השאר אותם במים לזמן מה עם מעט מיץ לימו	כרובית
12 - 10	חתוך לחתיכות בגודל 2 ס"מ לאחר השטיפה	חציל
12	נקה וארוז עם הקלחים או כתירס מתוק	תירס

- על מנת להקפיא מזון טרי, וודא כי שטח פנים גדול, עד כמה שניתן, של המזון הטרי, הינו במגע עם שטח הקירור.
- אל תניח מזון קפוא ליד מזון טרי להקפאה.
- בעת הקפאת מזון טרי, אחסן אותו בחלקים בהם תשתמש בפעם אחת.
- לעולם אל תניח מזון חם בתא ההקפאה.
- יש למלא את ההוראות של ההקפאה והאחסנה של המזון כפי שהן מופיעות על גבי אריזתו. בכל מיקרה, אין לאחסן מזון בתא ההקפאה יותר משלושה חודשים מתאריך רכישתו.
- בעת רכישת מזון קפוא, וודא כי אוסון בהקפאה הנדרשת וכי אריזתו שלימה.
- יש להוביל מזון קפוא בתנאים מתאימים להחזירו להקפאה בהקדם האפשרי.
- אין להקפיא שנית מזון שהופשר.
- בשר אין לעולם להקפיא מחדש לאחר שהופשר. יש לבשלו ורק לאחר מכן ניתן להקפיאו.
- אם אריזתו של מזון קפוא התנפחה והוא מראה סימני לחות, קיימת סבירות גבוהה כי הוא מקולקל.
- אורך חיי ההקפאה של מזון קפוא תלוי בטמפרטורת החדר, כיוון הטרומוסטט, תכיפות פתיחת הדלת, סוג המזון ומשך הזמן הנדרש להובלתו מהחנות הביתה. יש תמיד להישמע להוראות המופיעות על גבי האריזה של המזון ולעולם לא להאריך את מקסימום זמן האחסנה שלו.
- **שים לב:** אם ברצונך מייד לפתוח את דלת המקפיא לאחר סגירתה, היא לא תפתח בקלות. זהו מצב נורמלי! לאחר השגת תנאים של שיווי משקל הדלת תיפתח בקלות.
- חשוב
- אין להקפיא שנית מזון לאחר שהופשר. הדבר יכול לגרום לקלקול ולהרעלת קיבה.
- אין להכניס מזון חם בתא ההקפאה. יש להמתין עד שיגיע לטמפ' החדר ורק אז להכניסו לתא ההקפאה.
- כשקונים מזון קפוא, יש לוודא שהאריזה לא קרועה, וכן לבדוק עד מתי ניתן לשמור אותו וכד'.
- לעיתים מזון מתובל יש טעם לוואי לאחר ההפשרה. מומלץ להקפיא לא מתובל או תיבול מינימלי ולתבל אותו בזמן הבישול.
- משך האחסון תלוי בסוג השמן שבו משתמשים. מרגרינה, שומן של בקר, זמן זית וחמאה מתאימים ואילו שמן בוטנים פחות מתאים.
- יש לאחסן ומזון נוזלי כגון מרקים בכלי פלסטיק ולא בכלי זכוכית. שאר סוגי המזון יאוחסן בשקיות ניילון או ניילון נצמד.

בחלק מהדגמים

בעת טעינת מזון בתא ההקפאה, אין לעבור את קווי הטעינה. אם תעבור את הקווים, הדלת עלולה להישאר פתוחה. אם דלת תא ההקפאה נשארת פתוחה, עלול להיווצר קרח בתא ההקפאה. הבעיה לא תחזור על עצמה לאחר ניקוי החלק שכוסה בקרח ולאחר שתוודא מעל לכל ספק שהדלת סגורה לחלוטין. כמו כן, אי סגירת דלת תא ההקפאה ו/או דלת תא הקירור תגביר את צריכת

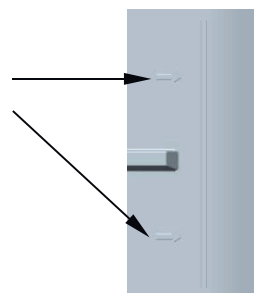

החשמל.

תא המזון

- בתנאים רגילים מספיק לכוון את התרמוסטט למצב של 2 או 3.
- על מנת לצמצם לחות ואפשרות לקח על המזון, אין לאחסן נוזלים בכלים לא אטומים במקרר.
- אין לאחסן מזון חם בתא המזון. יש לצנן מזון חם מחוץ למקרר בטמפרטורת הסביבה.
- אסור לדבר לגעת בחלק האחורי – בקיר האחורי – של המקרר שכן הדבר יגרום להצטברות כפור והידבקות לחקל האחורי. אל תפתח את דלת המקרר לעיתים תכופות.
- ארגן את הבשר והדגים במ אתה עומד להשתמש ביום יומיים הקרובים, ארוזים בשקיות פלסטיק.
- ניתן לאחסן את הפירות והירקות בתוך תא הצינון ללא אריזתם.
- להלן מספר המלצות לגבי הכנסת המזון לתא הקירור.

מזון	זמן אחסון מרבי	היכן להניח את המזון בתא הקירור
ירקות ופירות	שבוע אחד	מגירת הירקות
בשר ודגים	2 - 3 ימים	ארוזים בפלסטיק נצמד או בשקיות או במכל בשר (על מדף זכוכית)
גבינה טרייה	3 - 4 ימים	במדף מיוחד בדלת
חמאה ומרגרינה	שבוע אחד	במדף מיוחד בדלת
מוצרים המגיעים בבקבוקים חלב ויוגורט	עד לתאריך התפוגה המומלץ על ידי היצרן	במדף מיוחד בדלת
ביצים	חודש אחד	במדף הביצים
מזון מבושל		בכל המדפים



הערות:

- יש לכסות את הנוזלים והתבשילים לפני שאתם מכניסים אותם למקרר, כדי למנוע הצטברות של לחות רבה בתא. הלחות גורמת לפעולה מוגברת של המקרר. המכסים יסייעו לכם לשמור על הטעם והריח של המזונות.
- מומלץ לא לאחסן במקרר תפו"א, בצל ושום.
- הקפידו שהמזון לא יגע בחישן הטמפרטורה שממוקם בתא הקירור (המזון) על מנת לשמור על קירור אופטימלי

בתא הקירור.

תא ההקפאה

- השימוש במפיא הינו על מנת לאחסן מזון קפוא למשך זמן ארוך ויצור קוביות קרח.

הפעלת מצב שבת

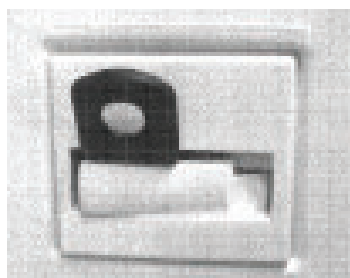

להפעלת מצב שבת, הכניסו את הידית לתוך החריץ שבחלקו העליון של המתג בחוזקה – בהתאם לאיור. לביטול מצב "שבת", הוציאו בעדינות את הידית מהחריץ.



תיאורים חזותיים ומילוליים בסעיף האביזרים עשויים להשתנות בהתאם לדגם המכשיר.

אביזרים

מגש הקרח

- מלא את מגש הקרח במים והנח אותו בתא ההקפאה.
- לאחר שהמים הפכו לגמרי לקרח, תוכל לסובב את המגש כפי שמודגם להלן כדי להוציא קוביות קרח.

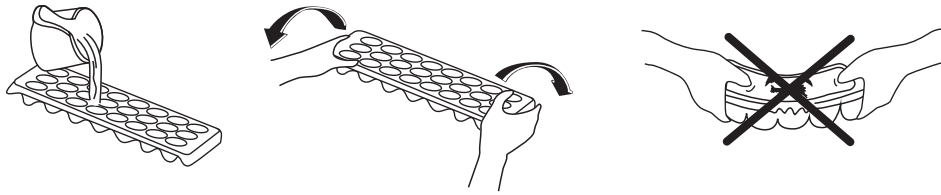

בורר הלחות (בחלק מהדגמים)

כשבורר הלחות (הממוקם בקדמת מגירת הפירות והירקות) במצב סגור, ניתן לאחסן ולשמור על ירקות ופירות זמן ארוך יותר.

כשמגירת הירקות מלאה לגמרי, יש לפתוח את בורר הלחות. פתיחת החוגה מאפשרת שליטה על האוויר והלחות שבפנים התא ועל ידי כך שומרת על חיי המזון זמן רב יותר. אם אתם מבחינים בהצטברות לחות על מדף הזכוכית, יש להעביר את בורר הלחות למצב פתוח.

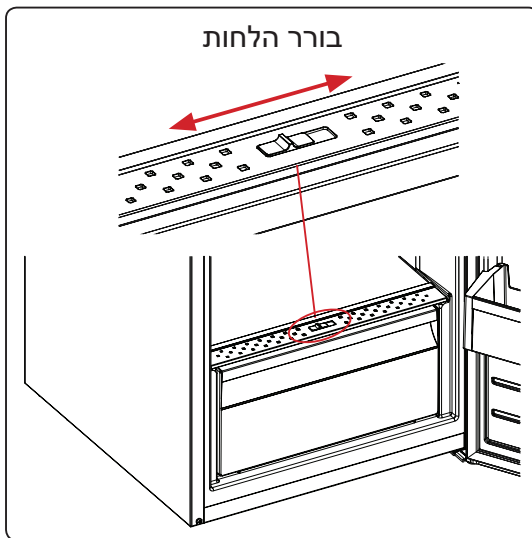

מדף דלת מתכוונן

באמצעות מדף הדלת המתכוונן ניתן לבצע שישה כוונוני גובה שונים כדי ליצור שטחי אחסון.

לשינוי מיקומו של מדף הדלת המתכוונן:

אחוז בתחתית המדף ומשוך את הלחצנים שבצד מדף הדלת בכיוון החץ (איור 1).

מקם את מדף הדלת בגובה הרצוי לך על ידי הזזתו מעלה ומטה. לאחר שהגעת למיקום הרצוי שלך של מדף הדלת, שחרר את הלחצנים שבצד מדף הדלת (איור 2). לפני שחרור מדף הדלת, הזז אותו מעלה ומטה וודא שהוא מקובע למקומו.

הערה: לפני מילוי מדף הדלת הנשלף, יש להחזיק את המדף על ידי תמיכה בו בתחתיתו. זאת כדי למנוע את נפילתו ויציאתו מהמסילה שלו עקב המשקל. ולמנוע נזק שעלול להיגרם למדף הדלת או למסילה.

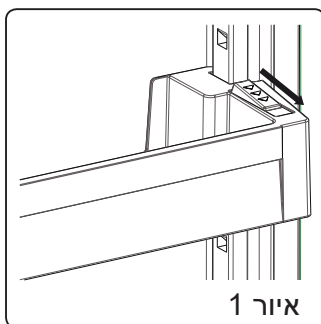

איור 1

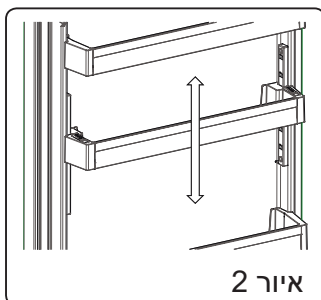

איור 2

הערות לגבי כיווני הטמפרטורה

- כווננו את הטמפ' בהתאם למס' הפעמים שאתם פותחים את הדלתות, כמויות המזון במקרר והטמפ' בסביבת המקרר.
- בהפעלה הראשונית של המקרר, יש להפעילו כ-24 שעות ברצף כדי לאפשר לו להתקרר לטמפרטורה הרצויה.
- במשך 24 השעות הראשונות של הפעלת המקרר, אין לפתוח את הדלת לעיתים קרובות ולהכניס כמויות גדולות של אוכל לתוכו.
- כיווני הטמפ' שלכם לא יבוטלו גם אם ארעה הפסקת חשמל.

- אחרי חיבור המקרר לחשמל, הפעילו אותו במשך 24 שעות עד שיתקרר לגמרי. בשלב זה אל תפתחו את דלתות המקרר פעמים רבות ואל תכניסו לתוכו כמויות מזון גדולות.

טמפרטורת הסביבה °C	דירוג אקלים
בין 16 ל-43 (°C)	T
בין 16 ל-38 (°C)	ST
בין 16 ל-32 (°C)	N
בין 10 ל-32 (°C)	SN

- המדחס כולל מנגנון השהיה של 5 דקות כדי למנוע נזק למדחס כשאתם מנתקים את המקרר מהחשמל ומחברים שוב או במקרים של הפסקת חשמל. המקרר יחזור לפעול כרגיל כעבור 5 דקות.

- המקרר שלכם מיועד לפעול בטמפ' הסביבה המובאות בטבלה, בהתאם לדרגת האקלים הרשומה על תווית המפרט. מומלץ לא להפעיל את המקרר בטמפ' החורגות מהטמפ' הרשומה בטבלה.

- מקרר זה מיועד לפעול ביעילות בטמפרטורות סביבה רגילות. אולם, מומלץ לא להפעיל את המקרר בטמפ' סביבתית מתחת ל 5°C - עקב ירידה ביעילות ההפעלה. 

פונקציית התראת דלת פתוחה

אם דלת המקרר נשארת פתוחה במשך יותר מ-2 דקות, המכשיר יצפצף.

מידע אודות טכנולוגיית הקירור של הדור החדש

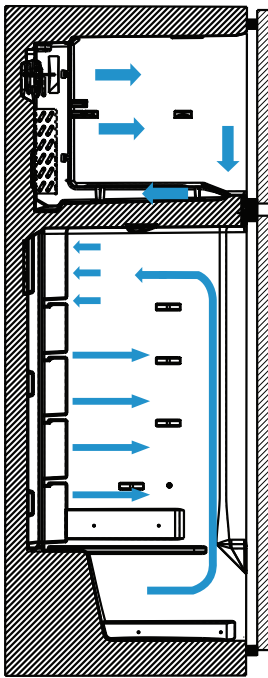

במקררים שהותקנה בהם טכנולוגיית הקירור של הדור החדש קיימת מערכת עבודה שונה מזו הקיימת במקררים סטטיים. במקררים תקינים, אוויר לח הנכנס למקרר ואדי מים הנפלטים מהמזון מצטברים יחד ויוצרים קרח בתא ההקפאה. כדי להפשיר את הקרח שהצטבר, יש להפסיק את פעולת המקרר. בפרק זמן זה שבו המקרר מושבת, יש לשמור את המזון קר, ולשם כך יש להוציאו מהמקרר, ויש לפנות ממנו את הקרח.

במקררים שהותקנה בהם טכנולוגיית הקירור של הדור החדש, המצב בתא ההקפאה שונה לחלוטין. בעזרת מאוורר, אוויר קר ויבש נושב דרך נקודות רבות לתוך תא ההקפאה. כתוצאה מהאוויר הקר הנושב בצורה אחידה, גם במרווחים שבין המדפים, המזון קופא בצורה שווה ונכונה. ובנוסף, לא יצטבר קרח.

בתא הקירור יתקיים כמעט אותו תהליך כמו בתא ההקפאה. האוויר הנפלט מהמאוורר, הנמצא בחלקו העליון של תא הקירור, מתקרר בזמן שהוא עובר דרך הרווח שמאחורי תעלת האוויר. באותו זמן, נושב אוויר דרך החורים שבתעלת האוויר, כך שתהליך הקירור מסתיים בהצלחה בתא הקירור. החורים שבתעלת האוויר מעוצבים באופן המאפשר את פיזור האוויר בצורה אחידה בתא זה.

מאחר שאין מעבר אוויר בין תא ההקפאה לתא הקירור, הריחות לא יתערבבו.

כתוצאה מכך, המקרר שבו מותקנת טכנולוגיית הקירור של הדור החדש מעניק לך שימוש נוח, נפח עצום ומראה יפה.

כיוון התרמוסטט

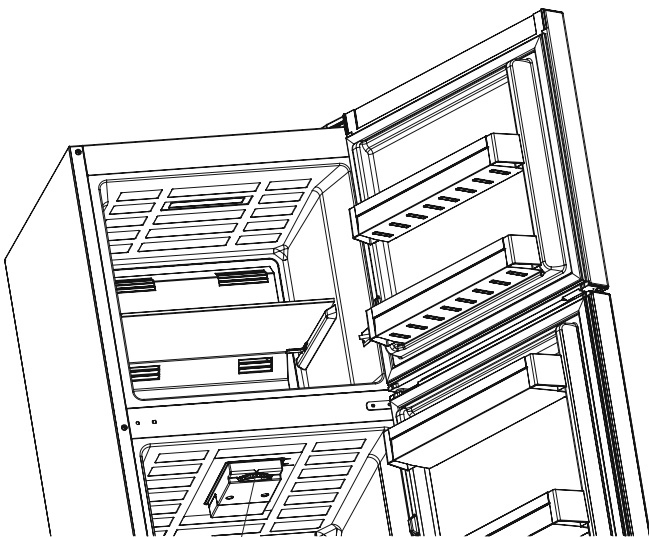

מכלל התרמוסטט

התרמוסטט של תא ההקפאה ושל תא המזון מכוון אוטומטית את הטמפרטורה בתאים אלה. קביעת דרגת הקירור נעשית על-ידי סיבוב התרמוסטט ממצב 1 עד 5. בעונת החורף, ניתן לכוון את התרמוסטט לדרגת קור נמוכה יותר כדי לחסוך באנרגיה.

כיווני תרמוסטט תא ההקפאה

1 - 2: לאחסון קצר של מזון בתא ההקפאה, ניתן לכוון את התרמוסטט למצב בין 1 ל 2.

3 - 4: לאחסון ארוך של מזון בתא ההקפאה, ניתן לכוון את התרמוסטט למצב בין 3 ל 4.

5 - MAX: להקפאת מזון טרי, ניתן לכוון את התרמוסטט למצב 5. לאחר ההגעה לטמפ' הרצויה, יש להחזיר את התרמוסטט למצבו המקורי.

- אין לגעת במזון קפוא בידיים רטובות. אין לאכול גלידה או קוביות קרח מיד לאחר הוצאתם מהתא להכנת קרח.
- אין להקפיא שוב מזון מוקפא שהופשר. שכן, עלולות להיגרם בעיות בריאותיות כמו הרעלת מזון.
- אין לכסות בתחרה את גוף המקרר או את חלקו העליון. כיסוי זה עלול להשפיע לרעה על ביצועי המקרר.
- קבע אביזרים כלשהם שבמקרר במהלך ההובלה כדי למנוע גרימת נזק לאביזרים.

התקנת המקרר והפעלתו

- לפני שתשתמש במקרר, עליך לשים לב לנקודות הבאות:
- מתח ההפעלה של המקרר הוא 220-240 וולט ב-50 הרץ.
- בכבל החשמל של המקרר מותקן תקע מוארק. יש להשתמש בתקע זה בשקע מוארק בעל 16 אמפר לפחות. אם אין לך שקע מסוג זה, פנה לחשמלאי מוסמך.
- אין אנו לוקחים אחריות לנזקים הנגרמים עקב שימוש ללא הארקה.
- הצב את המקרר במקום שבו לא יהיה חשוף לשמש ישירה.
- יש להציב את המכשיר במרחק של לפחות 50 ס"מ מכיריים, תנורי גז, תנורי חימום, ולפחות 5 ס"מ מתנורים חשמליים.
- בשום פנים ואופן אין להשתמש במקרר מחוץ לבית או להשאיר אותו חשוף לגשם.
- כאשר המקרר מוצב ליד מקפיא בהקפאה עמוקה, יש להשאיר ביניהם מרווח של לפחות 2 ס"מ, כדי למנוע הצטברות לחות במשטח החיצוני.
- אין להניח דבר על המקרר. התקן את המקרר במקום מתאים, כך שיישאר מעליו מרווח של לפחות 15 ס"מ.
- השתמש ברגליות הקדמיות המתכווננות כדי לוודא שהמכשיר עומד באופן מאוזן ויציב. תוכל לכוונן את הרגליות על ידי סיבובן לאחר הכיוונים. יש לבצע זאת לפני הכנסת המזון למקרר.
- לפני השימוש במקרר, יש לנגב את כל החלקים בתמיסה המכילה מים חמים וכפית סודה לשתייה, ולאחר מכן יש לשטוף אותם במים נקיים ולייבשם. לאחר הניקוי יש להניח את כל החלקים במקרר.



לפני השימוש במקרר

- בעת השימוש במקרר בפעם הראשונה, או לאחר הובלה, הצב אותו בצורה אנכית במשך 3 שעות לפחות לפני שתחבר אותו לחשמל. בכך תאפשר פעולה יעילה של המקרר ותמנע נזק למדחס.
- ייתכן שהמקרר יפיץ ריח בהפעלתו הראשונה. זוהי תופעה רגילה, והריח יתנדף כשהמקרר יתחיל לקרר.

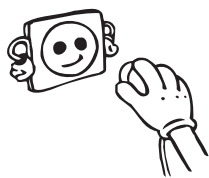

מקררים ישנים ומקולקלים

• אם במקרר הישן שלך יש מנעול, שבור או הסר אותו לפני שתסלק אותו לאשפה, מכיוון שילדים עלולים להילכד בתוכו ועלולה להיגרם תאונה.

• מקררים ומקפיאים ישנים עלולים להכיל חומר בידוד וחומר קירור המכילים פחמן כלורו-פלואורי (CFC) או פחמן הידרו-פלואורי (HFC). לכן, הקפד לא לגרום נזק סביבתי כשאתה מסלק לאשפה את המקררים הישנים שלך.

• בקש את העירייה שלך פרטים לגבי סילוק פסולת של מכשירים חשמליים ואלקטרוניים (WEEE) לצורך שימוש חוזר, מחזור ושחזור.



הערות:

• קרא בעיון את מדריך ההוראות לפני שתתקין את המכשיר ותשתמש בו. **אין אנו אחראים לנזק**

הנגרם עקב שימוש לקוי.

• פעל בהתאם לכל ההוראות המופיעות במכשיר ובמדריך ההוראות ושמור את המדריך במקום בטוח, כדי שתוכל לפתור את הבעיות שעלולות להיות בעתיד.

• מכשיר זה מיוצר לצורך שימוש ביתי וניתן להשתמש בו אך ורק בסביבה ביתית ולמטרות המצוינות בו. הוא אינו מתאים לשימוש מסחרי או המוני. שימוש זה יגרום לביטול האחריות, והחברה שלנו לא תהיה אחראית להפסד כלשהו שייגרם.

• מכשיר זה מיוצר לצורך שימוש ביתי והוא מתאים אך ורק לקירור מזון או לאחסונו. הוא אינו מתאים לשימוש מסחרי או המוני ו/או לאחסון חומרים שאינם מזון. החברה שלנו לא תהיה אחראית להפסדים שייגרמו עקב שימוש בלתי ראוי.



אזהרות בטיחות

• אין לחבר לשקע החשמל את המקפיא של המקרר באמצעות כבל מאריך.

• אין לחבר תקע שניזוק, תקע שהחוטים בו קרועים או תקע ישן.

• אין למשוך או לכופף את הכבל או לגרום לו נזק.

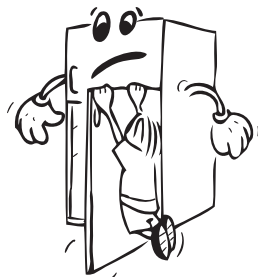

• **אין להשתמש במתאם שקע.**

• מכשיר זה נועד לשימוש על ידי מבוגרים, אין להרשות לילדים לשחק במכשיר או לאפשר להם להיתלות על הדלת.

• אין לגעת בכבל/תקע החשמל בידיים רטובות, מכיוון שהדבר עלול לגרום לקצר או להתחשמלות.

• אין להכניס לתא להכנת קרח בקבוקי זכוכית או פחיות של משקאות, מכיוון שהם עלולים להתפוצץ כשתכולתם קופאת.

• אין להכניס למקרר חומר נפיץ או דליק. העמד בתא הקירור משקאות אלכוהוליים בצורה אנכית, וודא שהפקק שלהם סגור הרמטית.

• אל תיגע בקרח בעת הוצאתו מהתא להכנת קרח. הקרח עלול לגרום לכוויות קור ו/או לחתכים.



ניקוז נגישות.

- בשר ודגים לא מבושלים יש לאחסן במכלים מתאימים במקרר, כך שלא יבואו במגע עם מזון אחר ולא יטפטפו עליו.
 - תאי המזון הקפוא עם שני כוכבים מתאימים לאחסון מזון שהוקפא מראש, לאחסון גלידה או להכנת ולהכנת קוביות קרח.
 - תאים עם כוכב אחד, שני כוכבים ושלושה כוכבים אינם מתאימים להקפאת מזון טרי.
- אם מכשיר הקירור נשאר ריק לפרקי זמן ממושכים, כבה אותו, הפשר, נקה ויבש אותו, והשאר את הדלת פתוחה כדי למנוע התפתחות עובש בתוך המכשיר.

- סביבות אירוח על בסיס לינה וארוחת בוקר;
- שירותי הסעדה או יישומים דומים שאינם קמעונאיים.
- אם התקע של המקרר אינו מתאים לשקע החשמל, הוא יוחלף על ידי היצרן, סוכן שירות או על ידי אנשים מוסמכים, כדי למנוע סכנה.
- תקע מוארק במיוחד חובר לכבל החשמל של המקרר. יש להשתמש בתקע זה בשקע מוארק במיוחד של 16 אמפר. אם אין שקע כזה בבית, דאג שחשמלאי מוסמך יתקין אותו.
- ילדים בגיל 8 ומעלה ואנשים עם מגבלות גופניות, חושיות ומנטליות או חוסר ניסיון וידע יכולים להשתמש במכשיר לאחר פיקוח או הדרכה בקשר לשימוש במכשיר בצורה בטוחה ולאחר הבנת הסיכונים האפשריים. אסור לילדים לשחק עם המכשיר. אסור לתת לילדים לבצע ניקיונות או אחזקה ללא השגחה.
- **מותר לילדים בגיל 3 עד 8 להכניס פריטים למכשירי קירור ולהוציא אותם מהם. לא מצופה מילדים לנקות את המכשיר או לבצע תחזוקת משתמש, לא מצופה מילדים קטנים מאוד (בגילאים 0 עד 3) להשתמש במכשירים, לא מצופה מילדים קטנים (בגילאים 3 עד 8) להשתמש במכשירים באופן בטיחותי, אלא אם כן יש עליהם השגחה רציפה, ילדים גדולים יותר (בגילאי 8 עד 14) ובני אדם פגיעים יכולים להשתמש במכשירים באופן בטיחותי אם יש עליהם השגחה מתאימה או אם קיבלו הוראות מתאימות לגבי השימוש במכשיר. לא מצופה מבני אדם פגיעים מאוד להשתמש במכשירים באופן בטיחותי, אלא אם כן יש עליהם השגחה.**
- אם נגרם נזק לכבל החשמל, הוא יוחלף על ידי היצרן, סוכני השירות שלו או על ידי אנשים מורשים, כדי להימנע מסכנה.
- המכשיר אינו מיועד לשימוש בגבהים של מעל 2000 מ'.
- **כדי למנוע זיהום של המזון, יש לפעול בהתאם להוראות הבאות:**
- פתיחת הדלת למשך פרקי זמן ממושכים יכולה לגרום לעלייה משמעותי של הטמפרטורה בתאי המכשיר.
- נקה באופן סדיר את המשטחים שיכולים לבוא במגע עם מזון ומערכות

אזהרות כלליות

! אזהרה: יש להקפיד שלא לחסום את פתחי האוורור במכשיר או בחלק המובנה.

! אזהרה: אין להשתמש בהתקנים מכניים או באמצעים אחרים שאינם מומלצים על ידי היצרן להאצת תהליך ההפשרה.

! אזהרה: אין להשתמש במכשירי חשמל שאינם מומלצים על ידי היצרן בתוך תאי אחסון המזון שבמקרר.

! אזהרה: אין לגרום נזק למעגל החשמלי של מערכת הקירור.

! אזהרה: בעת הצבת המכשיר, ודא שכבל החשמל לא נתקע או ניזוק.

! אזהרה: אין להניח מתאם מרובה שקעים או ספקי כוח ניידים מאחורי המכשיר.

! אזהרה: כדי למנוע סכנות כלשהן עקב אי יציבות המכשיר, יש לקבע אותו בהתאם להוראות הבאות.

! אם המכשיר שלך מכיל את גז הקירור R600a (מידע זה יופיע בתווית המקרר), עליך להיזהר במהלך ההובלה וההתקנה כדי למנוע נזק לגופי הקירור של המכשיר. R600a הוא גז טבעי וידידותי לסביבה, אך הוא נפיץ. במקרה של דליפה עקב נזק לגופי הקירור, הרחק את המקרר מלהבות חשופות או ממקורות חום ואוורר את החדר שבו נמצא המקרר למשך מספר דקות.

• בעת נשיאת המקרר והצבתו, אין לגרום נזק למעגל זרימת הגז בגוף הקירור.

• אין לאחסן במכשיר חומרים נפיצים כמו תרסיסים עם חומר נפץ דליק.

• מכשיר זה נועד לשימוש ביתי, בסביבות כמו:

• מטבחי עובדים בחנויות, במשרדים ובסביבות עבודה אחרות.

• בתים כפריים, וכן לשימוש על ידי אורחי בתי מלון, אכסניות וסביבות מגורים אחרות.

הוראות בטיחות חשובות

חוברת זו מכילה מסרי בטיחות רבים וחשובים. קראו וצייתו לכל הוראות הבטיחות!!

סכנה!!!

לפני כל טיפול במכשיר, נתקו את המכשיר מרשת החשמל באמצעות הוצאת תקע החשמל מהשקע שבקיר, או נתקו את החשמל בלוח החשמל הביתי, או בקו החשמל המזין את המכשיר. הערה: העברת הבקרים למצב OFF אינה מנתקת את המכשיר מזרם החשמל!!

אזהרה

במידה שכבל הזינה של המכשיר נפגע מסיבה כלשהי, חל איסור שימוש במכשיר! יש להזמין שירות מוסמך על מנת להחליפו!

אזהרה

כדי להקטין סכנה מפני פריצת אש, התחשמלות או פגיעה גופנית בעת השימוש במכשיר, בצעו את ההנחיות הבסיסיות שלהלן:

- לעולם אל תנתקו את המכשיר מרשת החשמל על ידי משיכת כבל החשמל. אחזו בתקע בלבד לניתוק.
 - כדי למנוע התחממות יתר, התלקחות אש או התחשמלות, אל תבצעו שינויים ואל תאריכו את כבל החשמל.
 - כאשר אתם מזיזים את המכשיר היזהרו לבל יפגע כבל החשמל.
 - אל תאחסנו ואל תשתמשו בדלק, נוזלים וגזים דליקים בקרבת המכשיר.
 - אל תאפשרו לילדים לטפס או להיתלות על המכשיר או הדלת. הם עשויים לגרום לנזק למכשיר או לפגיעה עצמית חמורה.
 - תקע החשמל חייב להיות נגיש בכל עת כדי לאפשר ניתוק מהיר בעת הצורך.
 - למניעת התחשמלות, יש לחבר את המכשיר לשקע תיקני המצויד בהארקה תיקנית. שימוש בשקע שאינו מוארק עלול לגרום להתחשמלות. במיקרה של ספק התייעצו עם חשמלאי מוסמך. מומלץ לחבר את המכשיר לשקע המוגן במפסק זרם דלף (מפסק פחת) נגד התחשמלות בזרם דלף של 30 mA.
 - אין להשתמש בכבל מאריך להפעלת המכשיר.
- קראו חוברת זו בעיון. המכונה מיועדת לשימוש ביתי בלבד בהתאם להוראות ההפעלה.

אזהרה:

חל איסור מוחלט לחבר את המכשיר לגנרטור!!!

במידה שכבל הזינה של המכשיר נפגע מסיבה כלשהי, חל איסור שימוש מוחלט במכשיר! יש להזמין שירות מוסמך בלבד על מנת להחליפו!

במכונת כביסה: יש להשתמש בצינור הספקת מים חדש בלבד. אין להשתמש שנית בצינורות לחיבור הספקת מים ישנים.

כל התערבות שהיא במוצר שרכשתם חייבת להיות על ידי טכנאי שהוסמך לכך על ידי החברה.

תוכן עניינים

3	לפני השימוש במכשיר
3	אזהרות כלליות
6	מקררים ישנים ומקולקלים
6	אזהרות בטיחות
7	התקנת המקרר והפעלתו
7	לפני השימוש במקרר
8	הפונקציות והאפשרויות השונות
8	מידע אודות טכנולוגיית הקירור של הדור החדש
8	כיוון התרמוסטט
9	הערות לגבי כיווני הטמפרטורה
9	פונקציית התראת דלת פתוחה
10	אביזרים
10	מגש הקרח
10	בורר הלחות
10	מדף דלת מתכוונן
12	סידור המזון במכשיר
12	תא המזון
12	תא ההקפאה
15	ניקוי ותחזוקה
16	החלפת תאורת הלדים
16	הובלה ושינוי מקום ההתקנה
17	שינוי מיקום הדלת
17	לפני שתקרא לשירות שאחרי המכירה
19	עצות לחיסכון באנרגיה
20	חלקי המכשיר ורכיביו

שריפה!
אזהרה: סכנת שריפה / חומרים דליקים 

קבוצת אלקטרו קובי 1951

רחוב המשור 13, טבריה

טלפון: 074-7555800 פקס: 04-6209862

דגם _____ תאריך קניה _____

מס' סידורי _____

תום תקופת האחריות _____

• תנאי האחריות כמפורט בתעודת האחריות

חותמת המשוק _____

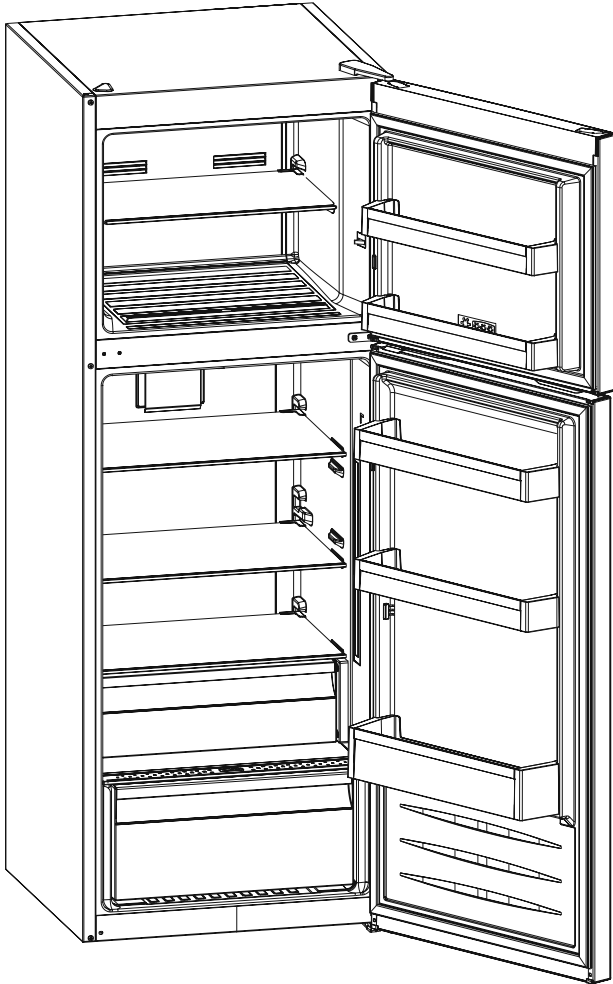

מקרר NO FROST אלקטרוני

**מקפיא - מקרר
מדריך למשתמש**

GE343W

דגם